

DEWALT®

XR®

359210 - 46 BG

Превод на оригиналните инструкции

DCMWP500
DCMWSP550

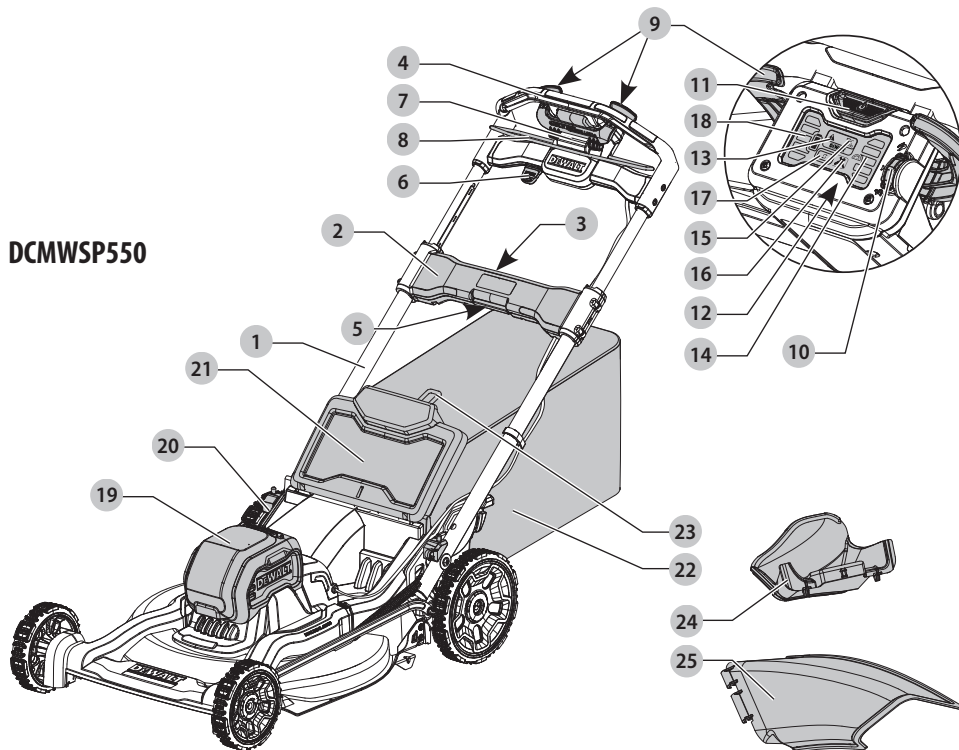
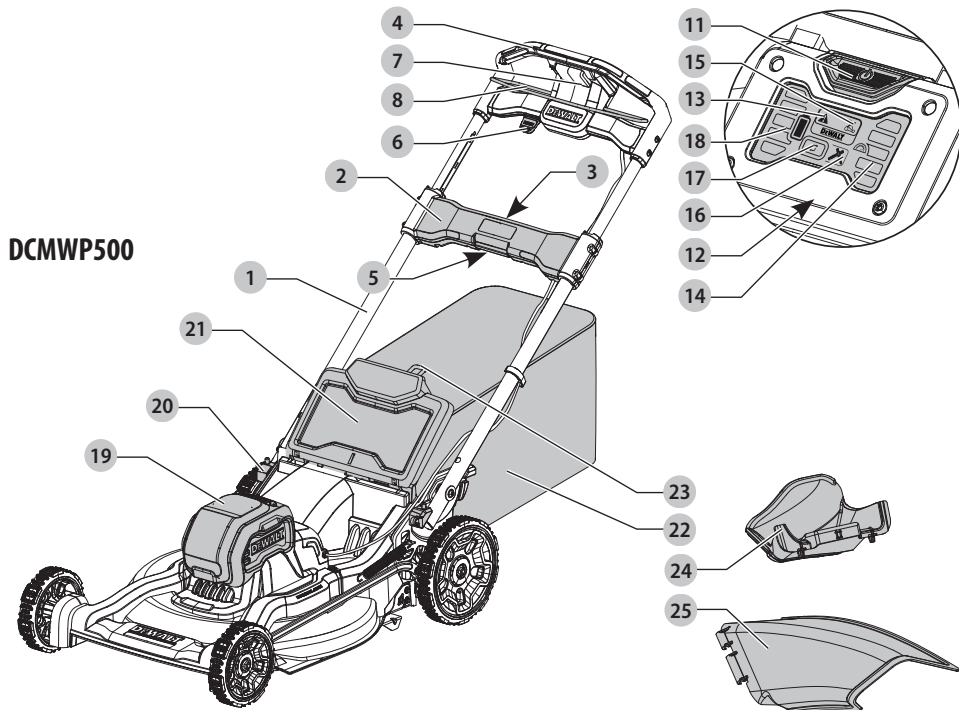

Фиг. В

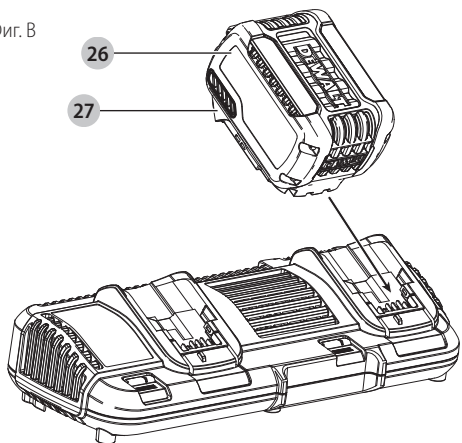

Фиг. С

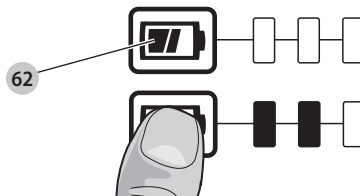

Фиг. D

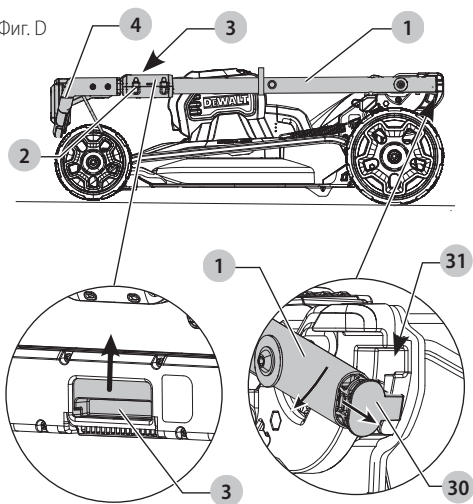

Фиг. E

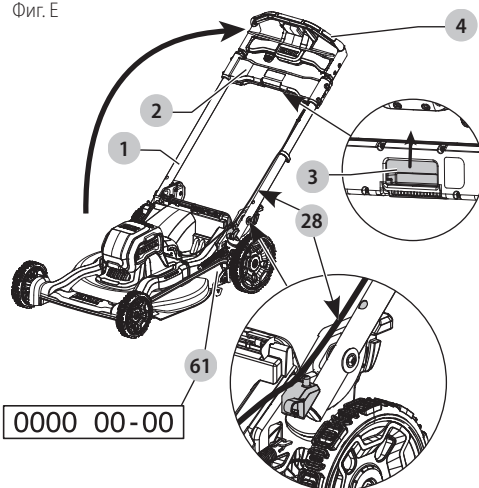

Фиг. F

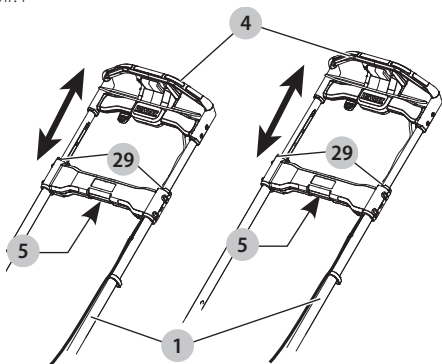

Фиг. G

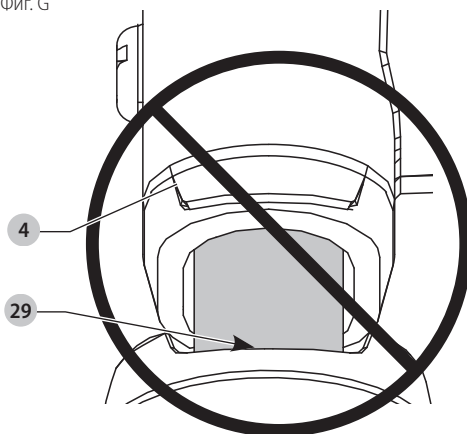

Фиг. Н

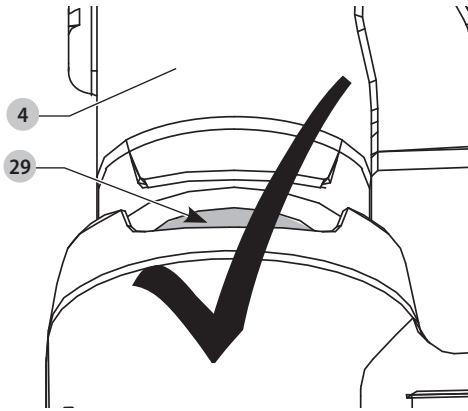

Фиг. I

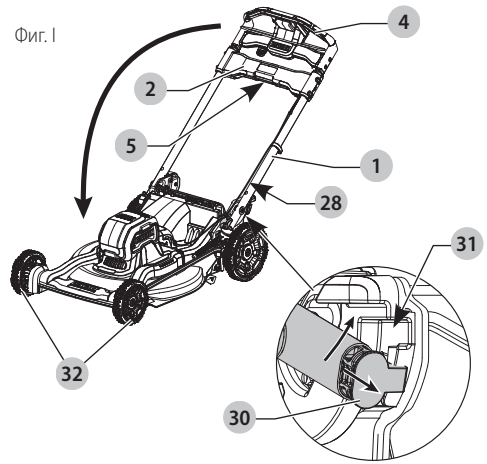

Фиг. J

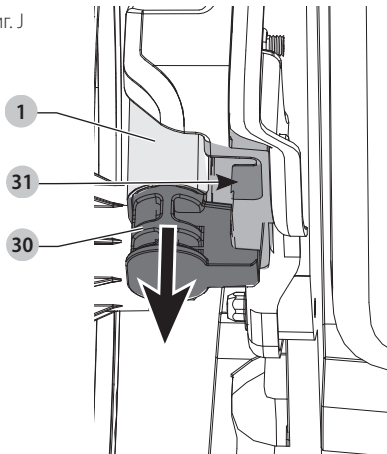

Фиг. K

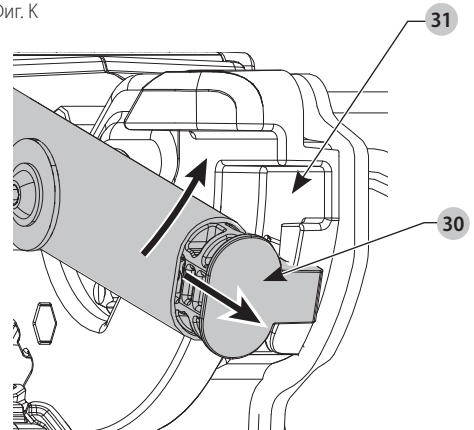

Фиг. L

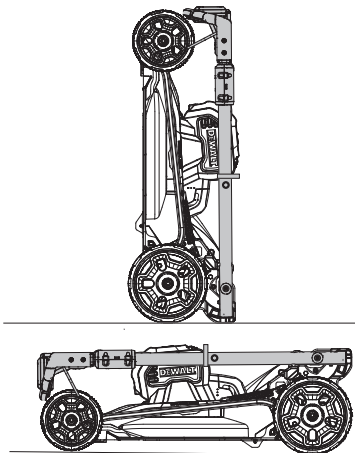

Фиг. M

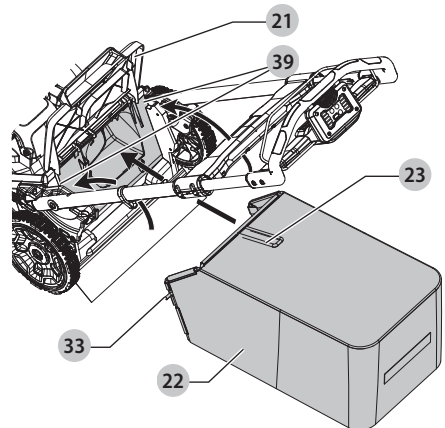

Фиг. N

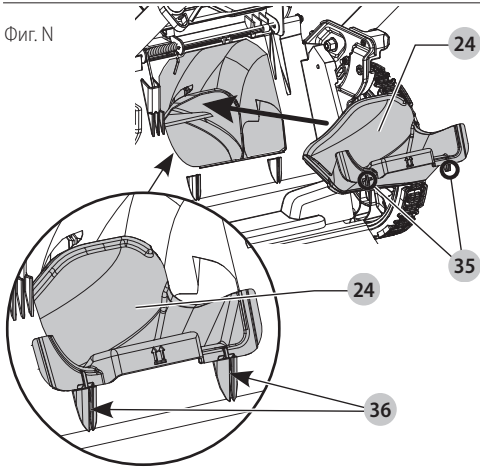

Фиг. O

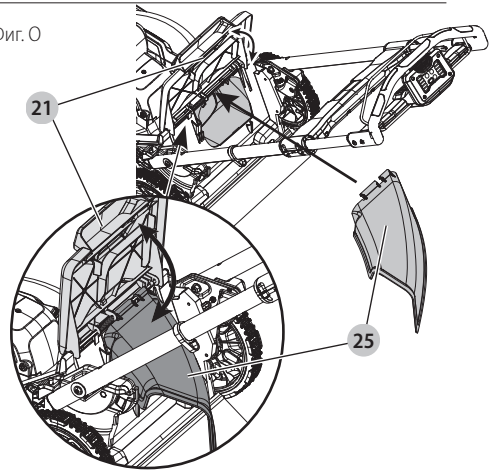

Фиг. P

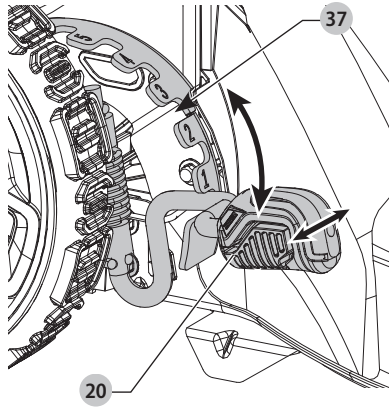

Фиг. Q

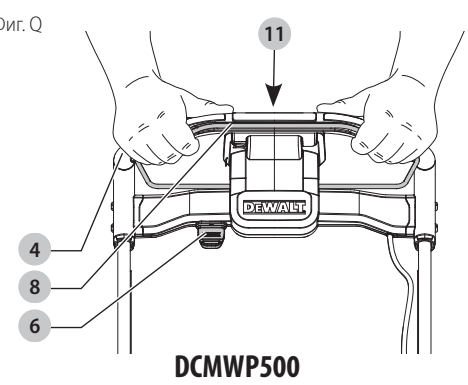

Фиг. R

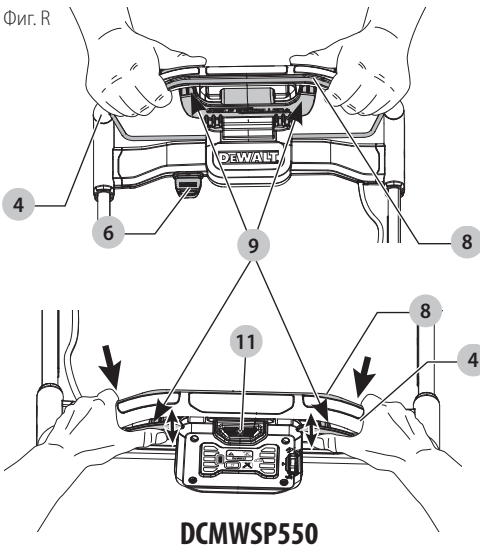

Фиг. S

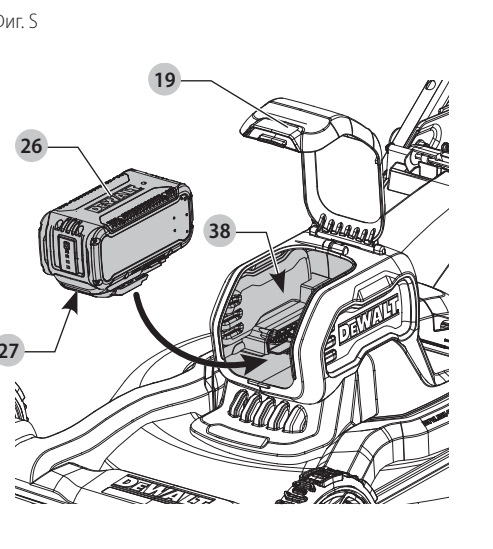

DCMWP500

DCMWSP550

Фиг. Т

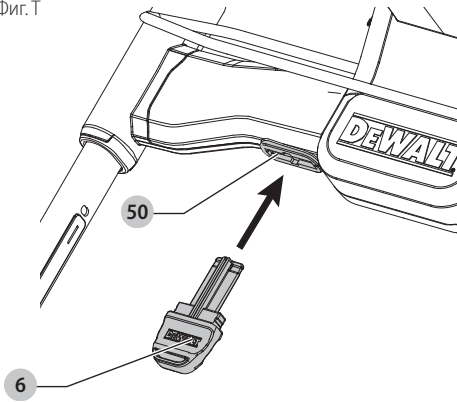

Фиг. У

DCMWSP500, DCMWSP550

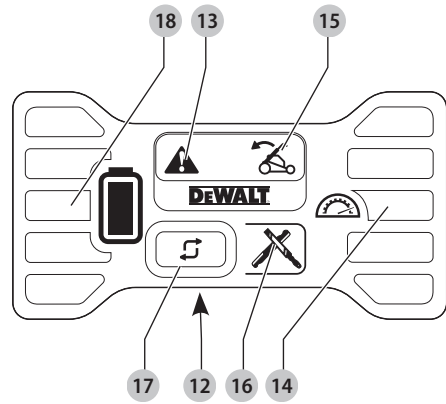

Фиг. V

DCMWSP550

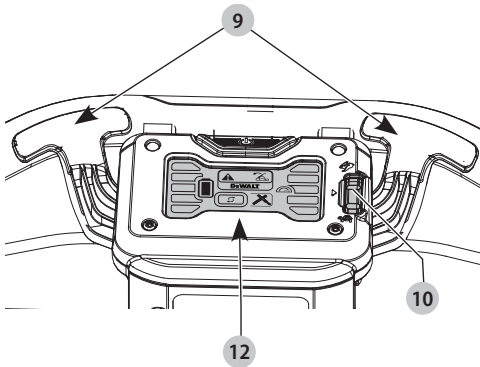

Фиг. W

DCMWSP550

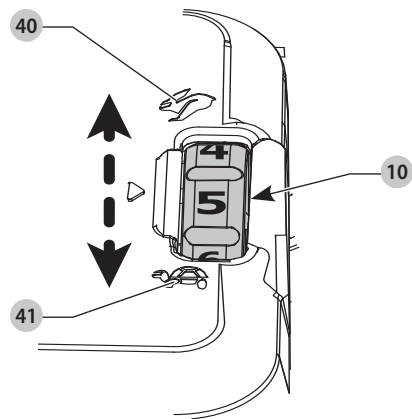

Фиг. X

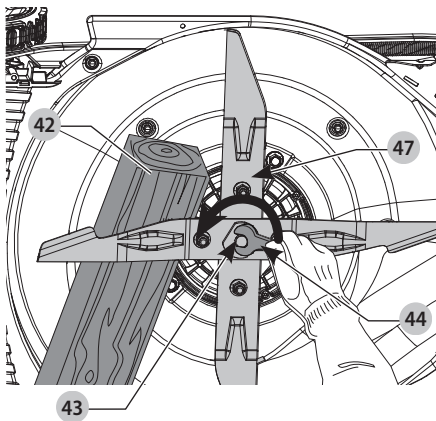

Фиг. Y

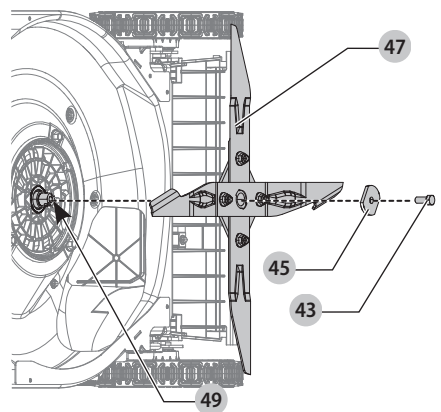

Фиг. Z

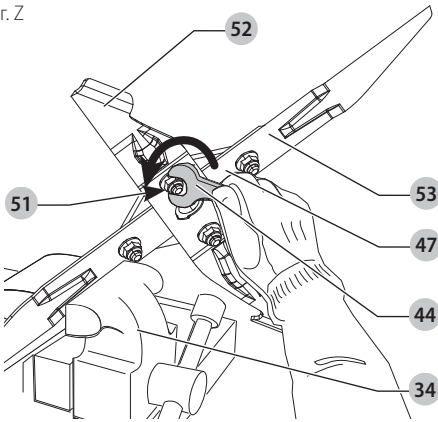

Фиг. AA

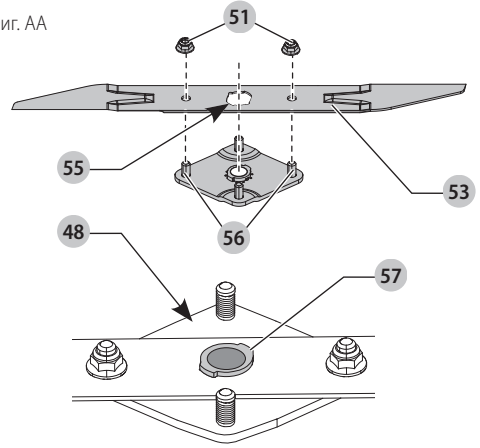

Фиг. BB

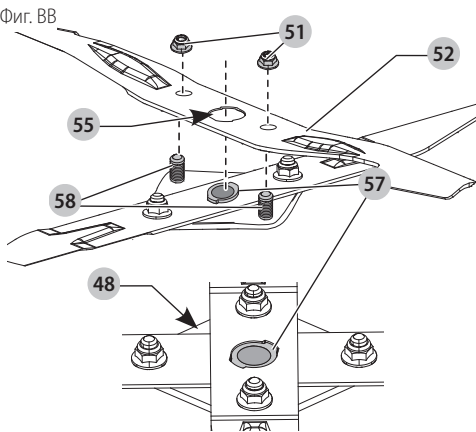

Фиг. CC

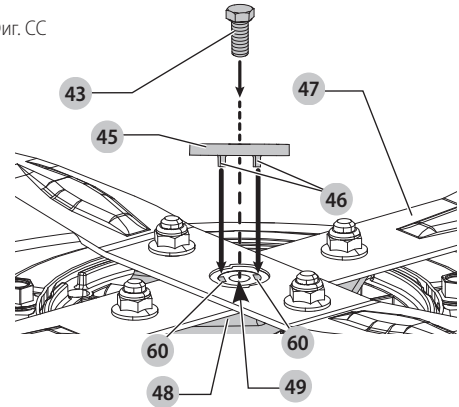

Фиг. DD

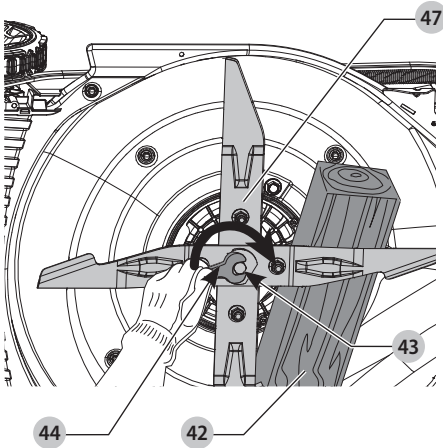

Фиг. EE

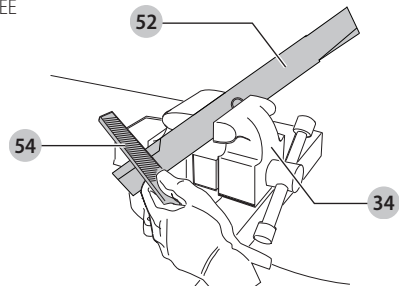

Фиг. FF

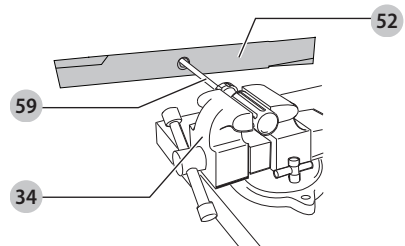

DCMWP500 54V КОСАЧКА**DCMWSP550 54V САМОХОДНА КОСАЧКА****Поздравления!**

Вие избрахте инструмент на DeWALT. Години опит, задълбочено разработване на продукти и иновации правят DeWALT един от най-надеждните партньори за професионалните потребители на електроинструменти.

Технически данни

		DCMWP500	DCMWSP550
Напрежение	V _{DC}	54	54
Вид на батерията	Литиево-йонни	Литиево-йонни	Литиево-йонни
Скорост на празен ход	/мин.	2500	2500
Максимална скорост	/мин.	2800	2800
Дължина на острието	см	53	53
Тегло	кг	26	29

Стойности на шума и стойности на вибрациите (сума на триаксиалния вектор) съгласно EN62841-1

L _{PA} (ниво на налягане на звука)	dB(A)	77	77
K (колебание за даденото ниво на звука)	dB(A)	3	3
L _{WA} (ниво на звуковата мощност)	dB(A)	84	84
K (колебание за даденото ниво на звука)	dB(A)	1,3	1,3
Изчислена стойност на вибрациите ръка/рамо:			
Стойност на излъчваните вибрации a _h =	м/сек.2	2,5	2,5
Колебание K =	м/сек.2	1,5	1,5

Нивото на вибрационните емисии и/или на звука, посочено в този информационен лист, е измерено в съответствие със стандартизирано изпитване, дадено в EN62841, и може да се използва за сравняване на един инструмент с друг. Тези данни могат да бъдат използвани за предварителна оценка на излагането.

⚠ ПРЕДУПРЕЖДЕНИЕ: Декларираните нива на излъчваните вибрации и/или на шума представляват основните приложения на инструмента. Все пак, ако инструментът се използва за различни приложения с различни аксесоари или поддръжката е лоша, излъчваните вибрации и/или шум може да се различават. Това може значително да увеличи нивото на излъчване през цялостния период на работа.

При оценката на нивото на излъчваните вибрации и/или шум, трябва да се вземат предвид броя на изключванията на инструмента или времето, когато е бил включен, но без да извършва работа. Това може значително да намали нивото на излъчване в рамките на целия период на работа.

Идентифицирайте допълнителните мерки за сигурност, за да се защити оператора от ефектите на вибрациите и/или шума, като например: поддръжка на инструментите и аксесоарите, пазене на ръцете топли (относително за вибрация), организация на режима на работа.

ЕО декларация за съответствие Директива за машините**54V Косачка DCMWP500, DCMWSP550**

DeWALT декларира, че тези продукти, описани под **Технически данни** са в съответствие с: 2006/42/EC, EN 62841-1:2015 + A11:2022; EN IEC 62841-4-3:2021 + A11:2021.

Тези продукти, също така, са съобразени с Директива 2014/30/EC и 2011/65/EC.

2000/14/EC, Косачка за трева, 50 < L ≤ 70, Анекс VI DEKRA Testing and Certification GmbH, Handwerkstraße 15, 70565 Stuttgart, Germany

Нотифициран орган, идентификационен №: 0158

Ниво на акустичната мощност, в съответствие с 2000/14/EC (член 12, Анекс VI, 50 < L ≤ 70 cm):

L_{WA} (измерена звукова мощност) 84 dB(A)

Колебание (K) = 1,3 dB (A)

L_{WA} (гарантирана мощност на звука) 88 dB(A)

За повече информация, моля, свържете се с DeWALT на следния адрес или се обърнете към задната страна на ръководството.

Долуподписаният е отговорен за компилацията на техническия файл и прави тази декларация от името на DeWALT.

Markus Rempel
Vice-President Engineering, PTE-Europe
DeWALT, Richard-Klinger-Straße 11,
65510, Idstein, Germany
02.08.2023 г.

⚠ ПРЕДУПРЕЖДЕНИЕ: За да намалите риска от наранявания, прочетете ръководството с инструкции.

Дефиниции: Насоки за безопасност

Дефинициите по-долу описват нивото на сериозност за всяка сигнална дума. Моля, прочетете ръководството и внимавайте за тези символи.

Батерии				Зарядни устройства/време за зареждане (минути)**								
Кат. №	V _{DC}	Ah	Тегло (кг)	DCB104	DCB107	DCB112/ DCB1102	DCB113	DCB115/ DCB1104	DCB116	DCB117	DCB118	DCB132
DCB546	18/54	6,0/2,0	1,08	60	270	170	140	90	80	40	60	90
DCB547/G	18/54	9,0/3,0	1,46	75*	420	270	220	135*	110*	60	75*	135*
DCB548	18/54	12,0/4,0	1,46	120	540	350	300	180	150	80	120	180
DCB549	18/54	15,0/5,0	2,12	125	730	450	380	230	170	90	125	230

*Код на датата 2018114758 или по-късно

**Матрицата на времето за зареждане на батерията е предоставена само за ориентир; времето за зареждане ще варира в зависимост от температурата и състоянието на батериите.



ОПАСНОСТ: Показва неминуемо опасна ситуация, която ако не се избегне, **ще** доведе до **смърт или сериозно нараняване**.



ПРЕДУПРЕЖДЕНИЕ: Показва потенциално опасна ситуация, която ако не се избегне, **може** да доведе до **смърт или сериозно нараняване**.



ВНИМАНИЕ: Показва потенциално опасна ситуация, която ако не се избегне, **може** да доведе до **малки или средни наранявания**.

ЗАБЕЛЕЖКА: Показва практика **която не е свързана с лични наранявания** и която, ако не се избегне, **може** да доведе до **имуществени щети**.



Обозначава риск от токов удар.



Обозначава риск от пожар.

ОБЩИ ПРЕДУПРЕЖДЕНИЯ ЗА БЕЗОПАСНА РАБОТА С ЕЛЕКТРОИНСТРУМЕНТИ



ПРЕДУПРЕЖДЕНИЕ: Прочетете всички предупреждения, инструкции, илюстрации и технически характеристики, предоставени с този електроинструмент. Неспазването на всички изброени по-долу инструкции може да доведе до токов удар, пожар и/или тежки травми.

СЪХРАНЕНЕ ВСИЧКИ ПРЕДУПРЕЖДЕНИЯ И ИНСТРУКЦИИ ЗА БЪДЕЩА СПРАВКА

Терминът "електроинструмент" във всички предупреждения се отнася до захранвани (със захранващ кабел) или работещи на батерии (без захранващ кабел) електрически инструменти.

1) Безопасност на работната среда

- Пазете работната среда чиста и добре осветена.** Безпорядъкът и недостатъчното осветление могат да доведат до трудова злополука.
- Не използвайте електроинструменти в експлозивна среда, като например наличие на запалителни течности, газове или прах.** Електроинструментите произвеждат искри, които могат да възпламенят праха или изпаренията.
- Дръжте деца и странични лица надалече, докато работите с електроинструмента.** Всяко отклоняване на вниманието може да ви накара да загубите контрол.

2) Електрическа безопасност

- Щепселите на електроинструмента трябва да са подходящи за използвания контакт. Никога, по никакъв начин не променяйте щепсела. Не използвайте адаптери за щепсела със заземени (замасени) електрически инструменти.** Непроменените щепсели и контакти намаляват риска от токов удар.
- Избягвайте контакт на тялото със заземени повърхности, като например тръби, радиатори, готварски печки и хладилници.** Съществува повишен риск от токов удар, ако тялото ви е заземено.
- Не излагайте електроинструментите на дъжд и мокри условия.** Проникването на вода в електроинструмента повишава опасността от токов удар.
- Не злоупотребявайте с кабела. Никога не използвайте кабела за носене, дърпане или изключване на електроинструмента. Пазете кабела далече от топлина, масло, остри ръбове или движещи се части.** Повредените или оплетени кабели увеличават риска от токов удар.
- Когато работите с електроинструмент на открито, използвайте удължителен кабел, удобен за използване на открито.** Използването на кабел, подходящ за употреба на открито, намалява риска от токов удар.
- Ако не можете да избегнете работата с електроинструмент на влажно място, използвайте захранване с дефектнотоковата защита (RCD). Употребата на RCD намалява риска от токов удар.**

3) Лична безопасност

- Бъдете нащрек, внимавайте какво правите и бъдете разумни, когато работите с електроинструмента. Не използвайте електроинструмента, когато сте изморени или сте под влияние на наркотици, алкохол или лекарства.** Един миг невнимание при работа с електроинструмент може да доведе до сериозни наранявания.
- Използвайте лични предпазни средства. Винаги носете защита за очите.** Предпазни средства, като противопрахова маска, предпазни обувки, каска

или слухова защита, използвани за съответните условия, намаляват личните наранявания.

- c) **Предотвратяване на случайно задействане.** Уверете се, че превключвателят е на позиция изключен, преди да го свържете към източника на захранване и/или към батерийното устройство, преди да вземете или носите инструмента. Носенето на електроинструмент с пръста на прекъсвача или стартирането на електроинструменти, когато превключвателя е на позиция "включен", може да доведе до трудова злополука.
- d) **Махнете всички регулиращи или гачни ключове, преди да включите електроинструмента.** Прикрепени към въртящи се части на електроинструмента гачни или регулиращи ключове могат да доведат до наранявания.
- e) **Не се протягайте прекалено. Стойте стабилно на краката си през цялото време.** Това позволява по-добър контрол над електроинструмента в непредвидими ситуации.
- f) **Обличайте се подходящо. Не носете висящи дрехи или бижута. Пазете косата си и дрехите си далече от движещите се части.** Висящите дрехи, бижута или дълги коси могат да бъдат захванати от движещи се части.
- g) **Ако са предоставени устройства за аспирация или приспособления за събиране на прах, уверете се, че са свързани и използвани правилно.** Използването на тези средства може да намали опасностите, свързани с праха.
- h) **Не допускате, поради навика от честото използване на инструмента, да пренебрегвате принципите за безопасност при работа с него.** Едно невнимателно действие може да доведе до тежки наранявания в рамките на части от секундата.

4) Използване и грижа за електроинструментите

- a) **Не претоварвайте електроинструмента.** Използвайте правилния инструмент за вашето приложение. Подходящият електроинструмент ще свърши по-добре и по-безопасно работата, при темпото, за което е създаден.
- b) **Не използвайте електроинструмента, ако превключвателят не го включва и изключва.** Всеки електроинструмент, който не може да се контролира с превключвателя е опасен и трябва да се поправи.
- c) **Изключете щепсела от захранването и/или свалете батерийния комплект на електроинструмента, ако е свалям, преди извършването на каквото и да е регулиране, смяна на аксесоари или съхраняване на уреда.** Такива предварителни мерки за безопасност намаляват риска от нежелателно задействане на електроинструмента.

- d) **Съхранявайте преносимите електроинструменти извън досега на деца и не позволявайте на незапознати с електроинструмента или тези инструкции лица да работят с него.** Електроинструментите са опасни в ръцете на необучени потребители.
- e) **Поддържайте на електроинструменти и аксесоари. Проверявайте за размествания в свързванията на подвижните звена, за счупване на части и всички други условия, които могат да повлияят на експлоатацията на електроинструментите. При повреда на електроинструмента, задължително го поправете преди да го използвате отново.** Много злополуки се причиняват от лошо поддържани електрически инструменти.
- f) **Поддържайте режещите инструменти винаги добре заточени и чисти.** Правилно поддържаните режещи инструменти с остри остриета по-трудно могат да се огънат и по-лесно се контролират.
- g) **Използвайте електроинструментите, аксесоарите и допълнителните части към тях в съответствие с инструкциите, като вземете предвид работните условия и характера на работата.** Използването на електроинструмента за работи, различни от тези, за които е предназначен, може да доведе до опасни ситуации.
- h) **Пазете дръжките и повърхностите за захващане сухи, чисти от масло и грес.** Хлъзгави дръжки и повърхности не са условие за безопасна работа и контрол на инструмента в неочаквани ситуации.

5) Употреба и грижа за акумулаторен инструмент

- a) **Презареждайте само с определеното от производителя зарядно устройство.** Зарядно, което е подходящо за един тип батерии може да създаде риск от пожар, когато се използват с друг тип батерии.
- b) **Използвайте електроинструмента само с определените за него батерии.** Използването на друг вид батерии може да предизвика нараняване или пожар.
- c) **Когато батерийният пакет не се използва, трябва да се пази от други метални предмети, като кламери, монети, ключове, пирони, винтове или други малки метални предмети, които може да направят свързване от един терминал до друг.** Последствията от късото съединение могат да бъдат изгаряния или пожар.
- d) **При извънредни обстоятелства от батерията може да изтече течност; избягвайте контакт.** Ако случайно попадне на кожата, изплакнете с вода. Ако течността попадне на очите ви, потърсете медицинска помощ. Изтеклата от батерията течност може да причини дразнене и изгаряния.

- e) **Не използвайте батериен пакет или инструмент, които са повредени или изменени.** Повредената или модифицирана батерия, може да има непредсказуемо действие, което да доведе до пожар, експлозия или риск от нараняване.
- f) **Не излагайте батерията или инструмента на огън или на прекомерна температура.** Излагането на огън или температура над 130 °C може да предизвика експлозия.
- g) **Следвайте всички инструкции за зареждане и не зареждайте батерията или инструмента извън температурния диапазон, посочен в инструкциите.** Неправилното зареждане или при температури извън определения диапазон може да повреди батерията и да увеличи риска от пожар.

б) Сервизиране

- a) **Сервизирането на вашия електроинструмент трябва да се извършва само от квалифицирано лице, като се използват само оригинални резервни части.** Това ще гарантира безопасната употреба на уреда.
- b) **Никога не поправяйте повредени батерии.** Обслужването на батериите трябва да се извършва само от производителя или упълномощените сервизни агенти.

Предупреждения за безопасност на косачката

- Не работете с косачката при дъжд или мокри условия.** Това може да увеличи риска от токов удар.
- Не използвайте косачката при лоши метеорологични условия, особено когато съществува риск от мълния.** Това намалява риска от удар на светкавица.
- Проверете внимателно зоната за диви животни, където ще използвате косачката.** Дивите животни могат да бъдат наранени от косачката по време на работа.
- Проверете внимателно зоната, където ще използвате косачката, и отстранете всички камъни, пръчки, жици, кости и други чужди предмети.** Изхвърлените предмети могат да причинят наранявания.
- Преди да използвате косачката, винаги проверявайте визуално, за да видите дали ножът и комплектът на ножа не са износени или повредени.** Износените или повредени части увеличават риска от нараняване.
- Проверявайте често торбата за трева за износване или влошаване на качеството.** Износеният или повреден уловител за трева може да увеличи риска от нараняване.
- Дръжте щитовете на място. Щитовете трябва да са в работно състояние и да са правилно монтирани.** Предпазител, който е разхлабен, повреден или не функционира правилно, може да доведе до нараняване.
- Пазете всички входи за охлаждащ въздух чисти от остатъци.** Запушените отвори за въздух и отломки могат да доведат до прегряване или риск от пожар.
- Докато работите с косачката, винаги носете нехлъзгащи се и предпазни обувки. Не работете с косачката, когато сте боси или носите отворени сандали.** Това намалява вероятността от нараняване на краката от контакт с движещото се острие.
- Докато работите с косачката, винаги носете дълги панталони.** Откритата кожа увеличава вероятността от нараняване от хвърлени предмети.
- Не работете с косачката в мокра трева. Ходете, никога не тичайте.** Това намалява риска от подхлъзване и падане, което може да доведе до нараняване.
- Не работете с косачката на прекалено стръмни склонове.** Това намалява риска от загуба на контрол, подхлъзване и падане, което може да доведе до нараняване.
- Когато работите по склонове, винаги бъдете сигурни в опората си, винаги работете през лицето на склоновете, никога нагоре или надолу и проявявайте изключително внимание, когато променят посоката.** Това намалява риска от загуба на контрол, подхлъзване и падане, което може да доведе до нараняване.
- Бъдете особено внимателни, когато обръщате или издърпвате косачката към себе си. Винаги бъдете наясно със заобикалящата ви среда.** Това намалява риска от спъване по време на работа.
- Не докосвайте остриета и други опасни движещи се части, докато те все още са в движение.** Това намалява риска от нараняване от движещи се части.
- Когато почиствате заседнал материал или почиствате косачката, уверете се, че всички ключове на захранването са изключени и батерията е изключена.** Неочакваното задействане на косачката може да доведе до сериозно нараняване.
- Спрете режещото средство, ако машината трябва да бъде наклонена за транспортиране, когато пресичате повърхности, различни от трева, и когато транспортирате машината до и от зоната, която ще използвате.**
- Не наклоняйте машината, когато включвате двигателя.**
- Спрете машината и извадете предпазния ключ и сваляемите батерии, уверете се, че всички движещи се части са спрели напълно.**
 - След като ударите чужд предмет, проверете машината за повреди и извършете ремонт преди рестартиране и работа с машината.

- Ако машината започне да вибрира необичайно, незабавно огледайте за повреди, сменете или поправете всички повредени части и проверете и затегнете всички разхлабени части.

20. Изпразнете коша за трева преди съхранение.

Инструкции за безопасност



ПРЕДУПРЕЖДЕНИЕ: При използването на акумулаторни устройства, трябва да се следват основни мерки за безопасност, включително следните, за да намалите риска от пожар, токов удар, телесни повреди и материални щети.



ПРЕДУПРЕЖДЕНИЕ: При използване на машината трябва да се следват правилата за безопасност. За ваша собствена безопасност и за тази на други лица, моля, прочетете тези инструкции преди да започнете работа с машината. Моля, запазете инструкциите за по-късна употреба.

- Прочетете внимателно това ръководство, преди да използвате уреда.
- Предназначението е описано в това ръководство. Използването на някой аксесоар или приставка, или изпълнението на дадена операция с този уред, различна от предназначението, описано в тези инструкции, може да представлява опасност от нараняване.
- Запазете това ръководство за бъдещи справки.

СЪХРАНЕНЕ ВСИЧКИ ПРЕДУПРЕЖДЕНИЯ И ИНСТРУКЦИИ ЗА БЪДЕЩА СПРАВКА

Как да използвате своя уред

Винаги бъдете внимателни, когато използвате уреда.

- Този уред не е предназначен за употреба от млади или хора с увреждания без наблюдение.
- Уредът не може да се използва като играчка.
- Не позволявайте на деца или животни да се доближават до работното място или да докосват уреда.
- Необходим е строг надзор, когато уредът се използва в близост до деца.
- Използвайте само на сухо място. Не допускайте намокряне на уреда.
- Не потапяйте уреда във вода.
- Не отваряйте кожуха на корпуса. В него няма части, които могат да се сервизират от потребителя.
- Не работете с уреда в експлозивна атмосфера, като например наличието на запалими течности, газове или прах.
- Преди употреба, винаги оглеждайте остриетата, болта на острието и цялото устройство на острието за износване или повреди. Сменете износените или повредените остриета и болтове, за да се запази баланса.
- Никога не работете с машината в близост до други хора, особено деца или домашни животни.

- Трябва да знаете, че оператора или потребителя е отговорен за инциденти или опасности, причинени на други хора или тяхната собственост.

Преди употреба

- Докато работите с машината, винаги носете стабилни обувки и дълги панталони. Не работете с машината, ако сте боси или носите сандали. Избягвайте да носите свободно облекло, или такова с висящи шнурове или връзки.
- Проверете внимателно мястото, където ще се използва машината, и извадете всички предмети, които могат да бъдат хвърлени от машината.
- Преди употреба, винаги оглеждайте острието, болта на острието и сглобката на острието за износване или повреди. Сменете повредените или повредени части, за да се запази баланса. Сменете повредените или нечетливи надписи.

След употреба

- Когато не го използвате, съхранявайте уреда на сухо и добре проветрено място, далече от достъпа на деца.
- Децата не трябва да имат достъп до съхранявания уред.
- Когато уредът се съхранява или транспортира в автомобил, той трябва да се постави в багажника или да е обездвижен, за да се избегне движение при внезапна промяна на скоростта или посоката.

Проверка и ремонти

- Преди употреба, проверете уреда за повреда или дефектни части. Проверете за счупени части, повреда в превключвателите и всякаква друга повреда, която може да засегне работата с уреда.
- Не използвайте уреда, ако някоя част е счупена или дефектна.
- Всички повредени или дефектни части трябва да се поправят или сменят от оторизиран сервизен агент.
- Никога не се опитвайте да сваляте или сменяте части, освен определените в това ръководство.
- Внимавайте по време на регулиране на косачката, за да предотвратите заклещване на пръстите между движещите се остриета/части и фиксирайте частите на машината.
- Когато сервизирате остриетата трябва да сте наясно, че дори, когато машината е изключена от захранването, остриетата все още могат да се движат.

Допълнителни инструкции за безопасност за косачки

- Не транспортирайте машината, докато източникът на захранване работи.
- Дръжте здраво с двете ръце, докато работите с косачката.
- Ако се наложи да наклоните косачката, осигурете двете ръце да останат в работна позиция, докато косачката

е наклонена. Дръжте двете ръце в работна позиция, докато косачката се върне в правилната си позиция на земята.

- Никога не носете слушалки за слушане на музика, докато работите с косачката.
- Никога не се опитвайте да регулирате височината на колелата, докато двигателят работи или предпазният ключ е в контакта.
- Ако косачката се запуши, освободете преключвателната дръжка, за да изключите косачката, изчакайте острието да спре, преди да се опитате да отпушите отвора или да извадите каквото и да било под капака.
- Дръжте ръцете и ходилата далече от режещата зона.
- Поддържайте остриетата остри. Винаги носете предпазни ръкавици, когато работите с острието на косачката.
- Ако използвате събирач за трева, проверявайте го често за износване и повреда. Ако е прекалено износен, сменете с нов събирач за трева за ваша безопасност.
- Бъдете особено внимателни, когато обръщате или издърпвате косачката към себе си.
- Не слагайте ръцете или краката си в близост или под косачката. Поддържайте чисто пред отвора за разтоварване през цялото време.
- Почистете мястото, където косачката се използва от обекти като скали, пръчки, тел, играчки, останки и т.н. Предмети, засегнати от острието, могат да причинят сериозни наранявания на хора. Стойте зад дръжката, когато двигателят работи.
- Не работете с косачката, ако сте боси или носите сандали. Винаги носете масивни обувки.
- Не дърпайте косачката назад, освен ако не е абсолютно необходимо. Винаги поглеждайте надолу и назад, преди и докато се движите назад.
- Никога не насочвайте окосения материал към хора. Избягвайте изпускане на материал срещу стена или препятствие. Материалът може да рикошира обратно към оператора. Освободете преключвателната дръжка за изключване на косачката и спрете острието, когато пресичате чакълени повърхности.
- Не работете с косачката без събирача за трева, предпазителят за разтоварване, задният предпазител или други предпазни приспособления да са на мястото си и да функционират. Периодично проверявайте всички защити и предпазни устройства, за да се уверите, че са в добро работно състояние и ще работят правилно и ще изпълняват тяхната функция. Сменете повредения предпазител или друго предпазно устройство, преди по-нататъшна употреба.
- Никога не оставяйте работеща косачка без надзор.
- Винаги освобождавайте преключвателната дръжка за спиране на двигателя и изчакайте, докато острието спре напълно, преди да почистите косачката, да свалите чувала с окосената трева, да отпушите

преградата за разтоварване, когато оставяте косачката или преди да правите настройки, ремонт или инспекции.

- Работете с косачката само на дневна светлина или на добра изкуствена светлина, когато предметите на пътя на острието се виждат ясно от работното място на косачката.
- Не работете с косачката под влияние на алкохол или наркотици, или когато сте изморени или болни. Винаги бъдете нащрек, внимавайте какво правите и бъдете разумни.
- Избягвайте опасни места. Никога не работете с косачката във влажна или мокра трева, никога не използвайте косачка в дъжда. Внимавайте, когато стъпвате, ходете, никога не тичайте.
- Ако косачката започне да вибрира необичайно, освободете преключвателната дръжка, изчакайте острието да спре и след това проверете причината незабавно. По принцип вибрацията е признак на повреда, вижте **Ръководството за отстраняване на неизправности** за съвет в случай на необичайна вибрация.
- Винаги носете подходяща защита за очите и респираторна защита, когато работите с косачката.
- Употребата на аксесоари или приставки, които не са препоръчани за употреба с тази косачка може да е опасна. Използвайте само аксесоари, одобрени от DeWALT.
- Никога не се надценявайте, докато работите с косачката. Поддържайте правилна позиция и баланс през цялото време, докато работите с косачката.
- Работете напречно на склоновете, никога нагоре или надолу. Бъдете изключително внимателни, когато промените посоката по склоновете.
- Следете за дупки, коловози, неравности, скали или други скрити обекти. Неравен терен може да причини подхлъзване и падане. Високата трева може да крие препятствия.
- Не косете по мокра трева или по изключително стръмни склонове. Нестабилността може да причини подхлъзване и падане.
- Не косете близо до пропадания, канавки, или насипи. Може да загубите стабилност или баланс.
- Винаги оставяйте косачката да се охлади преди да я приберете.
- Издърпайте щелсела от контакта и извадете батерията от устройството. Уверете се, че всички движещи се части са достигнали пълен покой:
 - Всеки път, когато оставяте машината;
 - Преди разчистване на натрупани отпадъци;
 - Преди проверка, почистване или работа по машината.

Безопасност на останалите

- Този уред не е предназначен за употреба от хора (включително деца) с намалени физически, сензорни или

умствени възможности, или с липса на знания, освен ако не са под наблюдение или не са били инструктирани относно употребата на устройството от човек, отговорен за тяхната безопасност.

- Децата трябва да се наблюдават постоянно, за да не си играят с уреда.
- След като ударите чужд предмет, проверете уреда за повреди и направете ремонт, ако е необходимо.

Остатъчни рискове

Въпреки прилагането на съответните разпоредби за безопасност и прилагането на предпазни средства, съществуват остатъчни рискове, които не могат да бъдат избегнати. Това са:

- Наранявания, причинени от докосване до въртящи се/движещи се части.
- Наранявания, причинени от смяна на части, остриета или аксесоари.
- Наранявания, причинени от продължителна употреба на инструмента. Когато използвате някой инструмент за продължителни периоди от време, е необходимо да си взимате редовни почивки.
- Увреждане на слуха.
- Опасност за здравето причинена от дишане на прах, образуван при работа с вашия инструмент (пример: работа с дърво, особено с дъб, бук и MDF).
- Риск от лично нараняване поради летящи частици.
- Никога не вземайте и не пренасяйте уреда, докато двигателят работи.
- Риск от изгаряния поради нагорещяване на аксесоарите по време на работа.

ЗАПАЗЕТЕ ТЕЗИ ИНСТРУКЦИИ

Зарядни устройства

Зарядните устройства на DEWALT не изискват регулиране и са създадени да са възможно най-лесни за работа.

Електрическа безопасност

Електромоторът е създаден само за един волтаж. Винаги проверявайте дали напрежението на батерията отговаря на напрежението на табелката. Също така се уверете, че напрежението на зарядното устройство съответства на това на електрическата мрежа.



Вашето зарядно устройство на DEWALT е двойно изолирано в съответствие с EN60335; следователно не е нужна заземителна жица.

Ако захванващият кабел е повреден, той трябва да бъде заменен само от DEWALT или оторизирана сервизна организация.

Замяна на щепсела (само за Великобритания и Ирландия)

Ако трябва да се сложи нов щепсел:

- Изхвърлете безопасно стария щепсел.
- Свържете кафявата жица към живия терминал в новия щепсел.

- Свържете синята жица към неутралния терминал.



ПРЕДУПРЕЖДЕНИЕ: Не трябва да се прави свързване към заземения терминал.

Следвайте инструкциите за монтаж, които се предоставят с висококачествените щепсели. Препоръчителен предпазител: 3 А.

Използване на удължителен кабел

Можете да използвате удължителен кабел само, ако е абсолютно необходимо. Използвайте одобрен удължителен кабел, подходящ за входящо захранване на вашето зарядно устройство (вижте **Технически данни**). Минималният размер на проводника е 1 мм²; максимална дължина 30 м.

При използване на кабели на макари, винаги развивайте докрай кабела.

Важни инструкции за безопасност за всички зарядни устройства за батерии

СЪХРАНЕТЕ ТЕЗИ ИНСТРУКЦИИ: Това ръководство съдържа важни работни инструкции за безопасност за съвместими зарядни устройства (вижте **Техническите данни**). Преди да използвате зарядното устройство, прочетете всички инструкции и предупредителни надписи по зарядното устройство, по акумулаторния пакет и използвания продукт.



ПРЕДУПРЕЖДЕНИЕ: Опасност от удар. Не допускайте навлизането на течност в зарядното устройство. Може да доведе до токов удар.



ПРЕДУПРЕЖДЕНИЕ: Ние препоръчваме използването на дефекнтокова защита с остатъчен ток 30mA или по-малко.



ВНИМАНИЕ: Опасност от изгаряне. За да намалите риска от нараняване, зареждайте само зарядни батерии на DEWALT. Други видове батерии може да се пръснат, като причинят телесни повреди и щети.



ВНИМАНИЕ: На децата не трябва да се позволява да играят с уреда.

ЗАБЕЛЕЖКА: При определени условия, и когато зарядното устройство е свързано към източника на мощност, изложените зарядни контакти в зарядното устройство може да получат късо съединение от чужд материал. Чужди проводни материали, като например стоманена вълна, алуминиево фолио или натрупване на метални частици, както и други подобни трябва да се държат далече от кухините на зарядното устройство. Винаги изключвайте зарядното устройство от електрическата мрежа, когато в кухините няма батерии за зареждане. Изключете зарядното устройство преди да бъде почистено.

- **НЕ се опитвайте да зареждате акумулаторния пакет с други зарядни устройства, освен с указаните в това ръководство.** Зарядното устройство и акумулаторният пакет са създадени специално съвместими едно с друго.
- **Тези зарядни устройства не са предназначени за друга употреба, освен за зареждане на презареждащите се батерии на DEWALT.** Всяка

друга употреба може да доведе до риск от пожар, късо съединение или токов удар.

- **Не излагайте зарядното устройство на дъжд и сняг.**
- **Издържайте щепсела, а не кабела, когато изключвате зарядното устройство.** Това ще намали риска от повреда в щепсела или кабела.
- **Внимавайте кабела да не бъде на място, където може да е настъпан, да се спънете в него или да бъде повреден.**
- **Не използвайте удължителен кабел, освен ако не е абсолютно задължително.** Използването на неподходящ удължителен кабел може да доведе до риск от пожар, токов удар или късо съединение.
- **Не поставяйте никакви предмети върху зарядното устройство и не го поставяйте върху мека повърхност, която може да блокира вентилационните отвори и да доведе до прекомерна вътрешна топлина.** Поставете зарядното устройство далече от нагорещени уреди. Зарядното устройство се охлажда чрез отвори отгоре и отдолу на корпуса.
- **Не работете със зарядно устройство с повреден кабел или щепсел - веднага ги предайте за смяна.**
- **Не работете със зарядното устройство, ако е ударено рязко, ако е изпуснато или повредено по някакъв начин.** Занесете го в упълномощен сервизен център.
- **Не разлюбявайте зарядното устройство; когато се изисква сервизиране или поправка, занесете го в упълномощен сервизен център.** Неправилното сглобяване може да доведе до токов удар, късо съединение или пожар.
- **В случай на повреден хранящ кабел, същият трябва да бъде заменен веднага от производителя, неговия сервизен агент или подобно квалифицирано лице, за да се предотврати всякаква опасност.**
- **Изключете зарядното устройство от контакта преди да го почистите.** Това ще намали риска от токов удар. Свалянето на акумулаторния пакет няма да намали този риск.
- **НИКОГА не се опитвайте да свържете две зарядни устройства заедно.**
- **Зарядното устройство е създадено за работа със стандартен битов 230V ток. Не се опитвайте да го използвате при други волтажи.** Това не се отнася до зарядните устройства за употреба в превозни средства.

Зареждане на батерия (Фиг. В)

1. Включете зарядното устройство в подходящ контакт, преди да вкарате батерияния пакет.
2. Вкарайте батерияния пакет **26** в зарядното устройство, като внимавате батерияния пакет да е напълно легнал в зарядното устройство. Червената светлина (зареждане)







ще мига продължително, за да покаже, че зареждането е започнало.

3. Завършването на зареждането ще бъде отбелязано с непрекъснато включена червена светлинка. Батерияният пакет е напълно зареден и може да се използва или да се остави в зарядното устройство. За да свалите акумулаторния пакет от зарядното устройство, натиснете бутона за освобождаване на батерията **27** на акумулаторния пакет.

ЗАБЕЛЕЖКА: За да подсигурите максимална работа и живот на литиево-йонни акумулаторни пакети, заредете напълно акумулаторния пакет преди първа употреба.

Работа на зарядното устройство

Вижте индикаторите по-долу за статуса за зареждане на акумулаторния пакет.

Индикатори за зареждане	
 Зареждане	
 Напълно зареден	
 Горещ/студен пакет закъснение*	

*Червената светлина ще продължи да мига, но жълтата индикаторна лампичка ще свети по време на тази работа. Когато акумулаторният пакет достигне подходящата температура, жълтата светлинка ще се изключи и зарядното устройство ще възобнови зареждането.

Това съвместимо зарядно устройство(а) няма да зарежда погрешен акумулаторен пакет. Зарядното устройство ще покаже грешка в батерията, като откаже да свети.

ЗАБЕЛЕЖКА: Това може и да означава проблем със зарядното устройство.

Ако зарядното устройство показва проблем, занесете зарядното устройство заедно с акумулаторния пакет, за да бъдат тествани в упълномощен сервизен център.

Горещ/студен пакет закъснение

Когато зарядното устройство открие прекалено нагорещена или прекалено студена батерия, то автоматично активира закъснение поради горещ/студен батерияен пакет и спира зареждането, докато батерията не достигне подходяща температура. Зарядното устройство тогава автоматично се превключва към режим на зареждане. Тази характеристика осигурява максимален живот на акумулаторния пакет.

Студеният батерияен пакет се зарежда на по-бавен режим в сравнение с топъл батерияен пакет. Батерияният пакет се зарежда с това бавно темпо през целия цикъл на зареждане и няма да се промени в максимално темпо, дори ако батерияния пакет се затопли.

Зарядното устройство DCB118 е оборудвано с вътрешен вентилатор, създаден за охлаждане на батерияния пакет. Вентилаторът ще се включи автоматично, когато батерияния пакет има нужда от охлаждане. Никога не работете със зарядното устройство, ако вентилаторът не работи правилно

или ако отворите са блокирани. Не допускайте поставянето на чужди обекти във вътрешността на зарядното устройство.

Система за електронна защита

XR литиево-йонните инструменти са направени със система за електронна защита, която да защитава акумулаторния пакет срещу претоварване, пренагряване или дълбоко изпразване.

Инструментът автоматично ще се изключи, ако се включи системата за електронна защита. Ако това се случи, поставете литиево-йонния акумулаторен пакет в зарядното устройство, докато се зареди напълно.

Окачване за стена

Тези зарядни устройства са създадени за монтаж на стени или за поставяне в право положение на маса или работна повърхност. Ако е монтиран на стена, поставете зарядното устройство в близост до електрически контакт и далече от ъгъл или други прегради, които може да попречат на притока на въздух. Използвайте задната страна на зарядното устройство като мярка за мястото на монтажните винтове на стената. Монтирайте зарядното устройство здраво с помощта на винтове за гипсокартон (закупени допълнително) поне 25,4 мм дълги и глава на винтовете с диаметър 7–9 мм, завинтени в дърво до оптимална дължина с допълнително издадена дължина от 5,5 мм. Подравнете отворите отзад на зарядното устройство с издадените винтове и ги поставете докрай в отворите.

Инструкции за почистване на зарядното устройство



ПРЕДУПРЕЖДЕНИЕ: Опасност от удар. Не използвайте вода или други почистващи разтвори. С помощта на кърпа или мека неметална четка сваляте прахта и масните натрупвания от външната част на зарядното устройство. Не използвайте вода или други почистващи разтвори. Никога не допускайте влизането на течности в инструмента; никога не потапяйте в течност, която и да е част на инструмента.

Батерийни пакети

Важни инструкции за безопасност за всички акумулаторни пакети

При поръчка на резервни батерии, не забравяйте да включите каталожен номер и напрежение. Батерията не е напълно заредена от картонената опаковка. Преди да използвате батерията и зарядното устройство, прочетете инструкциите за безопасност по-долу. След това следвайте дадената процедура за зареждане.

ПРОЧЕТЕТЕ ВСИЧКИТЕ ИНСТРУКЦИИ

- **Не зареждайте и не използвайте батерии в експлозивна атмосфера, като например наличието на запалителни течности, газове или прах.** Поставянето или изваждането на батерията

от зарядното устройство може да възпламени прахообразни материали или пари.

- **Никога не вкарвайте със сила акумулаторен пакет в зарядното устройство. Не променяйте батерийния пакет по никакъв начин, за да се побере в несъвместимо зарядно устройство, защото батерията може да се спука и да причини сериозни наранявания.**
- Зареждайте акумулаторните пакети само в зарядни устройства на DEWALT.
- **НЕ** мокрете и не потапяйте във вода или други течности.
- **Не съхранявайте и не използвайте инструмента и батерията на места, където температурата може да падне под 4 °C (39,2 °F) (като външни навеси или метални сгради през зимата), или да достигне или надвиши 40 °C (104 °F) (като външни навеси или метални сгради през лятото).**
- **Не изгаряйте акумулаторния пакет, дори да е сериозно повреден или напълно изхабен.** Акумулаторният пакет може да експлодира в огъня. При изгарянето на литиево-йонен акумулаторен пакет се образуват токсични изпарения и материали.
- **Ако батерийното съдържание влезе в контакт с кожата, веднага я измийте с мек сапун и вода.** Ако в окото влезе батерийна течност, изплакнете с вода на отворено око за 15 минути или докато не премине дразненето. Ако е необходима медицинска помощ, батерийния електролит е съставен от смесица от течни органични карбонати и литиеви соли.
- **Съдържанието от отворени батерийни клетки може да причини дразнене в дихателната система.** Необходим е свеж въздух. Ако симптомите продължават, потърсете медицинска помощ.



ПРЕДУПРЕЖДЕНИЕ: Опасност от изгаряне.

Батерийната течност може да е запалителна, ако е изложена на искра.



ПРЕДУПРЕЖДЕНИЕ: Никога и по никаква причина не се опитвайте да отворите акумулаторен пакет. Ако акумулаторният пакет е спукан или повреден, не включвайте зарядното устройство. Не чупете, не изпускате и не повреждайте акумулаторния пакет. Не използвайте акумулаторен пакет или зарядно устройство, което е било ударено силно, изпуснато, прегазено или повредено по някакъв начин (като прободено с пирон, ударено с чук, настъпано). Може да се стигне до токов удар. Повредените акумулаторни пакети трябва да бъдат върнати на сервизния център за рециклиране.



ПРЕДУПРЕЖДЕНИЕ: Опасност от пожар. Не съхранявайте и не пренасяйте акумулаторния пакет така, че да се получи контакт на батерийните клеми с метални предмети. Например, не поставяйте акумулаторния пакет в престилка, джобове, кутии с инструменти,

чекмеджета и др., в които има пирони, винтове, ключове и др.



ВНИМАНИЕ: Когато не го използвате, поставете инструмента на едната му страна на стабилна повърхност, където няма да представлява опасност от препъване и падане.

Някои инструменти с големи акумулаторни пакети могат да стоят изправени на акумулаторния пакет, но могат да бъдат лесно съборени.

Транспортиране



ПРЕДУПРЕЖДЕНИЕ: Опасност от пожар.

Транспортирането на батерии може да причини пожар, ако клемите на батерията по невнимание влязат в контакт с проводими материали. При транспортирането на батерии се уверете, че клемите на батерията са защитени и добре изолирани от материали, които могат да влязат в контакт с тях и да причинят късо съединение.

ЗАБЕЛЕЖКА: Литиево-йонните батерии не трябва да се поставят в регистриран базаж.

Батериите DeWALT са в съответствие с всички приложими наредби за транспортиране, от стандартите на индустрията и законовите стандарти, които включват препоръките на ООН относно превоза на опасни товари; Наредбите за Транспортиране на опасни стоки на Международната асоциация за въздушен транспорт (IATA), наредбите на Международни опасни товари по море (IMDG) и Европейската спогодба за международен транспорт на опасни товари по суша (ADR). Литиево-йонните клетки и батерии са били тествани в раздел 38,3 от Ръководството за тестове и критерии с препоръки на ООН относно превоз на опасни товари.

В повечето случаи, транспортирането на пакет батерии DeWALT ще бъде изключено от класифициране, като напълно регулиран клас 9 опасни материали. По принцип, само пратки, които съдържат литиево-йонни батерии с енергийна номинална мощност по-голяма от 100 Ват часа (Wh) трябва да се изпращат като напълно регулирани продукти от Клас 9. Всичките литиево-йонни батерии имат отбелязана енергия във ват часа (Wh) на пакета. Допълнително, поради регулационни усложнения, DeWALT не препоръчва транспортиране по въздух на литиево-йонни акумулаторни пакети без значение от номиналната мощност за Ват часа. Превозването на инструменти с батерии (комплект) може да бъде извършвано по въздуха по изключение, ако номиналната мощност на ват часа на акумулаторния пакет не е по-голяма от 100 Wh.

Независимо от това дали дадена пратка се счита за изключение или е напълно регламентирана, отговорността пада на изпращача да се консултира за най-новите разпоредби за опаковане, етикетирание/маркиране и изисквания за документация.

Информацията, предоставена в този раздел на ръководството е предоставена добросъвестно и се счита за точна към момента на създаване на документа. Въпреки това, обявена или подразбираща се гаранция не се предоставя. Отговорността е на купувача да гарантира,

че неговите дейности са в съответствие с приложимите разпоредби.

Препоръки за съхранение

1. Най-доброто място за съхраняване е това, което е хладно и сухо, далече от директна слънчева светлина и прекомерна жега или студ. За оптимална работа и живот, когато не са в употреба, съхранявайте батерийните пакети при стайна температура.
2. За дълго съхранение, препоръчително е да съхранявате напълно зареденият батериен пакет на хладно, сухо място извън зарядното устройство, за оптимални резултати.

ЗАБЕЛЕЖКА: Акумулаторните пакети не трябва да се съхраняват напълно изпразнени. Акумулаторният пакет трябва да се презареди преди употреба.

Етикети на зарядното устройство и акумулаторния пакет

В допълнение към пиктограмите, използвани в това ръководство, етикетите на зарядното устройство и акумулаторния пакет може да показват следните пиктограми:



Преди употреба, прочетете ръководството с инструкциите.

Вижте **Техническите данни** за времето за зареждане.

Не докосвайте с проводими предмети.

Не зареждайте повредени акумулаторни пакети.

Не излагайте на вода.

Веднага сменяйте повредените кабели.

Зареждайте само между 4°C и 40°C.

Само за употреба на закрито.

Изхвърлете батерията с дължимата грижа за околната среда.

Зареждайте акумулаторните пакети DeWALT само със съответните зарядни устройства на DeWALT. Зареждането на батерийни пакети, различни от определените DeWALT батерии със зарядно устройство DeWALT могат да ги взривят или да доведе до други опасни ситуации.



Не изгаряйте акумулаторния пакет.

Вид батерия

Тези акумулаторни пакети може да се използват: DCB546, DCB547, DCB547G, DCB548, DCB549. Вижте раздела

Технически данни за повече информация.

Съдържание на пакета

Съдържанието на пакета включва:

- 1 Косачка
- 1 Чувал за събиране на трева
- 1 Страничен изпускателен улей
- 1 Ключ за безопасност
- 1 Ръководство с инструкции

ЗАБЕЛЕЖКА: Акумулаторните пакети, зарядните устройства и кутиите с инструменти не са включени за N-моделите.

Акумулаторният пакет и зарядните устройства не са включени за NT-моделите. V-моделите включват Bluetooth® батерийни пакети.

ЗАБЕЛЕЖКА: Думата и логото на Bluetooth® са регистрирани търговски марки, собственост на Bluetooth®, SIG, Inc. и всяко използване на такива марки от DEWALT е под лиценз. Другите търговски марки и търговски имена са тези, на съответните им собственици.

- Проверете инструмента за повреда на частите или аксесоарите, която може да е възникнала по време на транспортирането.
- Вземете си време да прочетете подробно това ръководство преди работа.

Маркировка върху инструментите

На инструмента са показани следните пиктограми:



Преди употреба, прочетете ръководството с инструкциите.



Директивата 2000/14/ЕС гарантира силата на звука.



Не излагайте на дъжд.



Не пръскайте с вода.



Винаги носете подходяща защита за очите.



Винаги носете защита за ушите.



Внимавайте за остри остриета.



За да избегнете риска от сериозно нараняване, не косете склонове под наклон по-голям от 15°/25%.



Не косете надолу по склонове.



Не косете нагоре по склонове.



Косете напречно по склонове под 15°/25%.



Винаги поглеждайте надолу и назад, преди и докато се движите назад.



Не работете с машината без задната клапа или задния страничен изпускателен улей на място.



Работете с машината с поставени заден капак и заден страничен изпускателен улей.

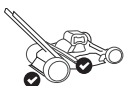

Работете с машината със заден капак и поставена торба за събиране на трева.

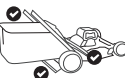

Винаги проверявайте зоната за косене преди косене и отстранявайте предметите, които могат да бъдат изхвърлени от ножа.

Въртящите се остриета може да причинят нараняване. Дръжте ръцете и краката си далече от устройството на косачката и изпускателния отвор през цялото време. Винаги се уверявайте, че острието е спряло. Освободете предпазната дръжка, за да изключите косачката и изчакайте острието да спре да се върти (приблизително 3 секунди) и извадете предпазния ключ и батерията, преди да свалите и смените коша за трева, да почистите, обслужите, транспортирате или повдигнете косачката.



Изключете и изчакайте острието да спре да се върти (приблизително 3 секунди) и извадете предпазния ключ и батерията, преди да почистите, обслужите, транспортирате или повдигнете косачката.



Предмети, ударени от ножа на косачката, могат да причинят сериозни наранявания. Стойте зад дръжката, когато двигателят работи. Винаги се уверявайте, че хората и домашните любимци са на безопасно разстояние от косачката по време на работа. Освободете предпазната ръкохватка, за да изключите косачката и изчакайте острието да спре да се върти (приблизително 3 секунди), преди да пресечете пешеходна пътека, пътища, вътрешен двор и чакълени алеи.



Дръжте деца и странични лица надалече, докато работите с косачката.

Позиция на кода на датата (Фиг. Е)

Кодът на датата на производство **61** се състои от 4-цифрена година, последвана от 2-цифрена седмица и е разширена с 2-цифрен фабричен код.

Описание (Фиг. А)

⚠ ПРЕДУПРЕЖДЕНИЕ: Никога не променяйте инструмента или неговите части. Това може да доведе до лични наранявания и щети.

- 1 Дръжка с едно докосване
- 2 Поддръжка на дръжката
- 3 Бутон за отключване на дръжката
- 4 Основна дръжка
- 5 Бутон за освобождаване на дръжката
- 6 Ключ за безопасност
- 7 Превключвателна кутия
- 8 Полукръгла дръжка
- 9 Лост за самозадвижване (само DCMWSP550)
- 10 Диск за регулиране на скоростта (само DCMWSP550)
- 11 Бутон за захранване
- 12 Контролен панел
- 13 Индикатор за прегряване
- 14 Индикатор за измерване на натоварването при рязане
- 15 Индикатор за сгъване на дръжката
- 16 Индикатор за заточване на острието
- 17 Бутон за нулиране на ножа
- 18 Индикатор за състоянието на зареденост
- 19 Капак за гнездото на батерията
- 20 Лост за регулиране на височината на рязане
- 21 Капак на задна врата
- 22 Чувал за събиране на трева
- 23 Дръжка на чувала за събиране на трева
- 24 Контакт за мулчиране
- 25 Заден страничен изпускателен улей

Употреба по предназначение

Тази косачка е създадена за професионално косене на ливади.

НЕ използвайте в мокри условия или при наличието на запалителни течности или газове.

Тази косачка е професионален уред за поддържане на тревни площи.

НЕ допускате деца в близост до инструмента. Необходим е надзор, когато този инструмент се използва от неопитен оператор.

- **Малки деца и хора с увреждания.** Този уред не е предназначен за употреба от малки деца или хора с увреждания без наблюдение.
- Този продукт не е предназначен за употреба от хора (включително деца) с намалени физически, сензорни или умствени възможности, или с липса на знания, освен ако не са под наблюдение или не са били инструктирани относно употребата на устройството от човек, отговорен за тяхната безопасност. Никога не оставяйте сами деца с този продукт.

СГЛОБЯВАНЕ И РЕГУЛИРАНЕ

! **ОПАСНОСТ:** За да намалите риска от сериозни наранявания, изключете устройството и извадете батерията, преди да извършите каквито и да било настройки или премахване/инсталиране на приставки или аксесоари.

Неволно стартиране може да причини нараняване.

Настройки на дръжката с едно докосване (Фиг. D, E)

Косачката се транспортира в позиция за съхранение. Ще трябва да настроите ръкохватката с едно докосване **1** в работна позиция, преди да продължите.

Повдигнете дръжката за едно докосване (фиг. D, E)

1. За да отключите дръжката с едно докосване **1** от позиция за съхранение, натиснете бутон за отключване на дръжката **3**.

ЗАБЕЛЕЖКА: Бутонът за отключване на дръжката **3** се намира на гърба на опората за дръжка **2**.

ЗАБЕЛЕЖКА: Основната дръжка **4** трябва да изскочи леко от двете страни на тръбите на ръкохватката с едно докосване, преди да повдигнете дръжката с едно докосване **1** от позицията за съхранение, както е показано на фиг. D.

2. Повдигнете дръжката с едно докосване **1** до заключена позиция. Слушайте за звуково щракване и се уверете, че ръкохватката с едно докосване **1** е заключена на място, преди да продължите.

3. Изпънете основната ръкохватка **4** навън, докато чуете набор от звукови щраквания. Дръжката с едно докосване **1** вече е в работна позиция.

ЗАБЕЛЕЖКА: Внимавайте да не прищипвате, дърпате или по друг начин натоварвате кабела 28.

Регулиране на височината на основната дръжка (фиг. F)

Основната дръжка **4** се удължава, за да е удобна и за по-високи потребители.

1. За да удължите главната ръкохватка **4** до позиция на по-ниска височина, натиснете бутон за освобождаване на дръжката **5** и издърпайте главната дръжка настрани от опората на дръжката **2**, докато се чуе звуково щракване, което показва, че е заключена в позиция на по-ниска височина.

ЗАБЕЛЕЖКА: Бутонът за освобождаване на дръжката **5** се намира на дъното на опората за дръжката **2**.

2. За да удължите главната ръкохватка **4** до позиция на по-високо ниво, натиснете бутон за освобождаване на дръжката **5** и издърпайте главната дръжка настрани от опората на дръжката **2**, докато се чуе звуково щракване, което показва, че е заключена в позиция на по-високо ниво.

3. Уверете се, че основната ръкохватка **4** е заключена на място, преди да продължите.

ЗАБЕЛЕЖКА: Когато комплектът батерии **26** и предпазният ключ **6** са поставени и ръкохватката **8** е

издърпана, индикаторът за сгъване на дръжката **15** ще светне, ако дръжката с едно докосване **1** не е заключена на място.

4. За да приберете основната ръкохватка **4** в позиция на по-ниско ниво, натиснете бутон за освобождаване на дръжката **5** и натиснете основната дръжка **4** към опората на дръжката **2**, докато **чуete силно щракване**, което показва, че е заключена в позиция на по-ниско ниво.

5. Уверете се, че основната ръкохватка **4** е заключена на място, преди да продължите.

Режим на съхранение (Фиг. G-L)

! **ОПАСНОСТ: УВЕРЕТЕ СЕ, ЧЕ ПРЕДПАЗНИЯ КЛЮЧ Е СВАЛЕН, ЗА ДА СЕ ПРЕДОТВРАТИ ЗАДЕЙСТВАНЕ ПРЕДИ СВАЛЯНЕ ИЛИ МОНТАЖ НА БАТЕРИЯТА.**

! **ОПАСНОСТ:** Изключете уреда и извадете ключа за безопасност и батерията.

1. За да приберете основната ръкохватка **4**, натиснете бутон за освобождаване на дръжката **5** и натиснете основната дръжка **4** към опората на дръжката **2**, докато чуete силно двойно щракване, което показва, че и двете страни на дръжката са заключени в позиция. Основната ръкохватка **4** трябва да е долепена до опората на дръжката.

ЗАБЕЛЕЖКА: Основната ръкохватка **4** трябва да захване напълно прозорците на дръжката **29**. Ако не са захванати, както е показано на Фиг. G, натиснете основната дръжка **4** към опората на дръжката **2**, докато се чуят две звукови щраквания и двете страни на прозорците на дръжката **29** се затворят, както е показано на Фиг. H.

ЗАБЕЛЕЖКА: Уверете се, че двете ключалки за съхранение **30** на гърба на тръбите на ръкохватката с едно докосване **1** изскачат навън, както е показано на Фиг. J, преди да спуснете дръжката с едно докосване **1** в позиция за съхранение.

2. Сгънете ръкохватката с едно докосване **1** към предните колела **32** в позиция за съхранение. Слушайте за две звукови щраквания, когато двете ключалки за съхранение **30** се плъзгат в слотовете за съхранение **31**, както е показано на фиг. K.

3. Уверете се, че дръжката с едно докосване **1** е заключена в позиция за съхранение, преди да продължите.

4. Косачката може да се съхранява изправена, с отстранена торба за събиране, или легнала на колелата си, както е показано на фиг. L.

ЗАБЕЛЕЖКА: Внимавайте да не прищипвате, дърпате или по друг начин натоварвате кабела 28.

Торба за събиране на трева (фиг. M)

! **ОПАСНОСТ:** Изключете уреда и извадете ключа за безопасност и батерията.

1. Повдигнете капака на задната врата **21**, отстранете тапата за мулчиране **24**, и поставете торбата за събиране на трева **22** върху косачката, така че примките на торбата **20** да се плъзнат в слотовете **39**

на вътрешните пластмасови повърхности на скобите на дръжката. След това спуснете капака на задната врата **21**.

ЗАБЕЛЕЖКА: Ако е инсталиран, отстранете задния страничен изпускателен улей **25** и се уверете, че капакът на задната врата **21** е напълно повдигнат, преди да поставите торбата за събиране на трева **22**.

Мулчиране (фиг. N)

 **ОПАСНОСТ:** Изключете уреда и извадете ключа за безопасност и батерията.

1. За да работите с косачката в режим на мулчиране, отстранете торбата за събиране на трева **22** или задния страничен изпускателен улей **25**.
2. Повдигнете капака на задната врата **21** и плъзнете тапата за мулчиране **24** изцяло в косачката.
3. Уверете се, че шифовете **35** на тапата за мулчиране **24** влизат в прорезите **36** на косачката, както е показано на фиг. N.
4. Уверете се, че капакът на задната врата **21** е затворен.

Странично изпускане (фиг. O)

 **ОПАСНОСТ:** Изключете уреда и извадете ключа за безопасност и батерията.

1. За да работите с косачката в режим на странично изхвърляне, отстранете торбата за събиране на трева **22**.
ЗАБЕЛЕЖКА: Ако е инсталирана, отстранете тапата за мулчиране **24**.
2. Повдигнете капака на задната врата **21** и закачете задния страничен изпускателен улей **25** върху косачката и закачете слота отляво, както е показано на фиг. O.
3. Освободете капака на задната врата **21** и се уверете, че задният страничен изпускателен улей **25** е закрепен на място, преди да работите с косачката.

Регулиране на височината на косачката (Фиг. P)

Височината на срязването се регулира от лоста за регулиране на височината **20**.

ЗАБЕЛЕЖКА: Ако не сте сигурни на каква височина да косите, започнете да косите с лоста за регулиране на височината на косене **20**, позициониран на най-високата настройка и регулирайте височината надолу, както е необходимо за вашето приложение.

Настройка на височината на рязане

1. Издърпайте лоста за регулиране на височината **20** извън заключващия прорез **37**.
2. Преместете лоста за регулиране на височината на косене **20** към задната част на косачката, за да повишите височината на косене.
3. Преместете лоста за регулиране на височината на косене **20** към предната част на косачката, за да намалите височината на косене.

4. Натиснете лоста за регулиране на височината на косене **20** в един от заключващите жлебове **37**.

РАБОТА

 **ОПАСНОСТ:** За да намалите риска от сериозни наранявания, изключете устройството и извадете батерията, преди да извършите каквито и да било настройки или премахване/инсталиране на приставки или аксесоари.
Неволно стартиране може да причини нараняване.

Правилна позиция на ръцете (Фиг. Q, R)

 **ПРЕДУПРЕЖДЕНИЕ:** За да намалите риска от сериозно нараняване, **ВИНАГИ** използвайте подходяща позиция на ръцете, както е показано.

 **ПРЕДУПРЕЖДЕНИЕ:** За да намалите риска от сериозни наранявания, **ВИНАГИ** дръжте здраво в очакване на внезапна реакция.

DCMWP500

Правилната позиция на ръката изисква двете ръце да хващат основната ръкохватка **4** и ръкохватката **8**, както е показано на фиг. Q.

DCMWSP500

Правилната позиция на ръцете изисква двете ръце да хващат основната ръкохватка **4** и ръкохватката **8** заедно, когато не е в режим на самозадвижване; и двете ръце хващат заедно главната ръкохватка, полукръглата ръкохватка и лоста за самозадвижване **9**, когато сте в режим на самозадвижване, както е показано на фиг. R.

ПРОЧЕТЕТЕ РЪКОВОДСТВОТО С ИНСТРУКЦИИ ПРЕДИ РАБОТА С ВАШАТА КОСАЧКА

Вижте Фиг. A в началото на това ръководство за пълен списък на компонентите. Запазете това ръководство за бъдещи справки.

 **ОПАСНОСТ:** *Остро движещо се острие.* Не работете с косачката в режим за мулчиране, ако задната врата не е затворена под натиска на пружината, защото това може да доведе до сериозно нараняване. Занесете косачката до най-близкия сервис за поправка.

 **ОПАСНОСТ:** Не работете с косачката, ако дръжката не е заключена на позиция.

 **ОПАСНОСТ:** *Остро движещо се острие.* Никога не работете с косачката в режим на събиране на торби, освен ако зъбите на торбата за събиране на трева не са поставени правилно върху косачката и задната врата не лежи здраво в горната част на торбата за събиране на трева, тъй като може да се получи сериозно нараняване.

 **ОПАСНОСТ:** *Остро движещо се острие.* Не работете с косачката в режим на странично изхвърляне, освен ако задният страничен

изпускателен улей не е правилно монтиран с капака на задната врата, опрян плътно в него.



ПРЕДУПРЕЖДЕНИЕ: Оставете косачката да работи със собствената си скорост. Не претоварвайте.

Монтаж и сваляне на батерията (Фиг. S)



ОПАСНОСТ: УВЕРЕТЕ СЕ, ЧЕ ПРЕДПАЗНИЯ КЛЮЧ Е СВАЛЕН, ЗА ДА СЕ ПРЕДОТВРАТИ ЗАДЕЙСТВАНЕ ПРЕДИ СВАЛЯНЕ ИЛИ МОНТАЖ НА БАТЕРИЯТА.

Косачката ще се изключи и индикаторът за прегряване **13** ще мига, ако батерията достигне границата на висока температура, което може да бъде причинено от косене на тежка трева. Ако това се случи, оставете батерията да изстине и след това продължете рязането с по-висока косачка.

ЗАБЕЛЕЖКА: За най-добри резултати се уверете, акумулаторния пакет е напълно зареден.

Монтаж на батерията

1. Повдигнете и задръжте капака на гнездото на батерията **19**, за да се открие порта за батерията **38**.
2. Плъзнете батерия **26** в порта за батерия **38**, докато чуете звуково щракване (фиг. S).
ЗАБЕЛЕЖКА: Уверете се, че батерийния пакет е напълно поставен и в напълно заключена позиция.
3. Затворете капака на отвора за батериите **19**. Внимавайте капакът на батерийния порт да е напълно затворен, преди да започнете косенето.

Сваляне на батерията

1. Повдигнете и задръжте капака на гнездото на батерията **19**, за да се открие порта за батерията **38**.
2. Натиснете бутона за освобождаване на батерията **27** и издърпайте батерията **26** от порта за батерията.

Акумулаторни батерии с манометър за гориво (Фиг. C)

Някои батерийни пакети на DEWALT включват индикатори за нивото на зареденост на батериите и се състоят от три зелени светодиодни лампички, които отчитат моментното ниво на зареденост на батериите.

За да задействате индикатора за зареждане, натиснете и задръжте бутона **62**. Ще се включи комбинация от три зелени LED лампички, които обозначават нивото на оставащия заряд. Когато нивото на заряд в батерията е под използваемия лимит, индикатора за горивото няма да светне и батерията ще трябва да се презарежда.

ЗАБЕЛЕЖКА: Индикаторът на горивото е само показател на нивото на зареждане на акумулаторния пакет. Той не указва функционалността на инструмента и е обект на промяна, въз основа на продуктите компоненти, температурата и приложението за крайния потребител.

Предпазен ключ (Фиг. T)



ОПАСНОСТ: Остро движещо се острие. За да предотвратите случайно стартиране или неразрешено използване на акумулаторната

косачка, в дизайна на вашата косачка е включен свалем предпазен ключ. Косачката ще бъде напълно деактивирана, когато предпазният ключ е изваден от косачката.



ОПАСНОСТ: Въртящите се остриета може да причинят нараняване. За да предотвратите сериозни наранявания, изключете уреда и извадете ключа за безопасност и батерията, когато е без надзор или когато зареждате, почиствате, обслужвате, транспортирате, повдигате или съхранявате косачката.

1. Поставете предпазния ключ **6** в слота за ключ **50**, намиращ се на главната дръжка **4**, докато стъпи напълно в слота за ключ **50**, както е показано на фиг. T.
2. Косачката вече работи.

LED индикатори на таблото (фиг. A, U)

Контролният панел **12** съдържа индикатор за състоянието на зареждане, индикатор за измерване на натоварването, индикатор за температура, индикатор за сгъване на дръжката, индикатор за заточване на острието и бутон за нулиране.

Индикатор за състояние на зареждане (фиг. U)



DCMWP500 и DCMWSP550 са оборудвани с индикатор за състояние на зареждане. Това ще покаже текущото ниво на заряд на батерията по време на употреба. Той не указва функционалността на инструмента и е обект на промяна, въз основа на продуктите компоненти, температурата и приложението за крайния потребител.

- Светодиодите на индикатора за състоянието на зареждане **18** ще светнат, показвайки процента на зареждане на батерията.
- Когато всички 5 индикатора за състояние на зареждане **18** светят, батерията е напълно заредена.
- Когато един LED индикатор за състояние на зареждане **18** свети, зарядът е нисък и след това ще мига, когато батерията се разрежи. Извадете батерията и я заредете.

Светодиоден индикатор за състоянието на заряда

	НИВО НА ЗАРЯД	LED ЦВЯТ НА ИНДИКАТОРА ЗА ЗАРЕЖДАНЕ
	100% - 85%	Бяло
	70% - 85%	Бяло

НИВО НА ЗАРЯД	LED ЦВЯТ НА ИНДИКАТОРА ЗА ЗАРЕЖДАНЕ
 50% - 70%	Бяло
 25% - 50%	Бяло
 ≤25%	Бяло
 Изключване при ниска батерия	Бяло и мигащо

Индикатор за сгъване на дръжката (фиг. U)



Индикаторът за сгъване на дръжката **15** ще светне, когато ръкохватката с едно докосване **1** не е захваната в работно положение, когато предпазният ключ **6** и батерията **26** са поставени и дръжката на фиксатора **8** е издърпана. За да изчистите индикатора за сгъване на дръжката **15**, вижте раздела **Повдигане на дръжката с едно докосване** в това ръководство.

Индикатор за измерване на натоварването при рязане (фиг. U)

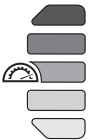

Индикаторът за измерване на силата на рязане **14** ще свети бяло, жълто или червено по време на косене.

- Бялото показва ниско натоварване при рязане.
- Жълтото показва средно натоварване при рязане.
- Червеното показва голямо натоварване при рязане. Времето за работа ще бъде намалено, ако има продължително високо натоварване по време на косене.

Индикатор за прегряване (фиг. U)



- Индикаторът за прегряване **13** ще свети в кехлибарено и след това ще мига, когато батерията или моторът са претоварени по време на работа.
- Индикаторът за прегряване **13** ще свети в червено и след това ще мига, когато модулет достигне висока температура.

- За да изчистите индикатора за прегряване **13**, оставете батерията и косачката да изстинат. Когато се охлади, рестартирайте косачката и продължете рязането с по-висока косачка.

Индикатор за заточване на острието (фиг. U)



Индикаторът за заточване на острието **16** ще светне, когато остриетата се нуждаят от обслужване. Наточете или сменете остриетата, вижте раздела **Заточване на остриета** в това ръководство.

Бутон за нулиране на ножа (фиг. U)



ЗАБЕЛЕЖКА: Уверете се, че батерията **26** и ключът за безопасност **6** са поставени, преди да опитате да нулирате. За да изчистите индикатора за заточване на острието **16**, включете LED таблото **12**, като издърпате и задържите ръкохватката **8** към основната дръжка **4**. Натиснете и задържете бутона за нулиране на острието **17**, докато индикаторът за заточване на острието **16** се изключи.

Стартиране на косачка (фиг. Q-T)



ОПАСНОСТ: *Остро движещо се острие. Никога не се опитвайте да отмените работата на тази превключвателна кутия и системата на предпазния ключ, тъй като резултатът може да е сериозно нараняване.*



ПРЕДУПРЕЖДЕНИЕ: *Уверете се, че самозадвижането е изключено, преди да стартирате косачката.*

ЗАБЕЛЕЖКА: Косачката работи, когато батерията **26** и предпазният ключ **6** са поставени.

1. Повдигнете и задържете капака на гнездото на батерията **19**, за да се открие порта за батерията **38**.
2. Плъзнете батерия **26** в порта за батерия **38**, докато чуе звуково щракване.
ЗАБЕЛЕЖКА: Уверете се, че батерията е поставена напълно и напълно застопорена на място, преди да стартирате косачката.
3. Затворете капака на отвора за батериите **19**. Уверете се, че капакът на порта за батерията **19** е напълно затворен, преди да започнете косенето.
4. Поставете предпазния ключ **6** в слота за ключ **50**, намиращ се на главната дръжка **4**, докато стъпи напълно в слота за ключ **50**, както е показано на фиг. T.
5. За да включите LED арматурното табло **12**, дръпнете и задържете ръкохватката **8** към основната дръжка **4**.
6. За да стартирате ножовете на косачката, продължете да държите ръкохватката **8** към основната дръжка **4** и след това натиснете бутона за захранване **11**.

ЗАБЕЛЕЖКА: След като косачката стартира, можете да освободите бутона за захранване **(11)**, но трябва да продължите да държите ръкохватката **(8)** към основната дръжка **(4)**, за да може косачката да продължи да работи.

7. За да изключите косачката, освободете предпазната дръжка **(8)**.

 **ПРЕДУПРЕЖДЕНИЕ:** Никога не се опитвайте да застопорите превключвател или превключвателна дръжка на позиция ВКЛ.

ЗАБЕЛЕЖКА: След като превключвателната дръжка **(8)** се върне до първоначалната си позиция, тя ще активира “Автоматичния спирачен механизъм”. Двигателят е спрял и ножът на косачката ще спре да се върти за три секунди или по-малко. Ако ножовете на косачката се върти повече от три секунди, прекратете използването на косачката и я занесете на сервис.

DCMWP550 САМО Система за самостоятелно задвижване (фиг. V)

 **ОПАСНОСТ:** Остро движещо се острие. Никога не се опитвайте да отмените работата на превключвателната кутия, системата за самозадвижване или системата с ключ за безопасност, тъй като това може да доведе до сериозно нараняване.

Вашата косачка DCMWP550 е оборудвана със система за самозадвижване, която функционира независимо от ножовете на косачката.

1. За да използвате самостоятелно задвижване, натиснете лоста за самостоятелно задвижване **(9)** към основната дръжка **(4)**.
2. За да изключите самостоятелното задвижване, отпуснете лоста за самостоятелно задвижване **(9)**.

ЗАБЕЛЕЖКА: По време на рязане понякога може да е по-лесно да маневрирате около обект, като дърво или растения, със самозадвижване. Косачката може лесно да се използва с изключена система на самозадвижване.

DCMWP550 САМО Диск за регулиране на скоростта (фиг. W)

Вашата DCMWP550 косачка е оборудвана с диск за регулиране на скоростта **(10)** разположен до контролния панел **(12)**. Числата на диска за регулиране на скоростта **(10)** показват колко бързо или бавно системата за самозадвижване задвижва косачката. Избирането на по-ниско число задвижва косачката с по-бавно темпо. Избирането на по-голямо число задвижва косачката с по-бързо темпо.

1. За да увеличите скоростта на системата за самозадвижване, завъртете диска за регулиране на скоростта **(10)** към иконата с заек **(40)**.

ЗАБЕЛЕЖКА: Колелото за регулиране на скоростта **(10)** ще покаже по-голямо число.

2. За да намалите скоростта на системата за самозадвижване, завъртете диска за регулиране на

скоростта **(10)** към иконата със заек **(41)**.

ЗАБЕЛЕЖКА: Колелото за регулиране на скоростта **(10)** ще покаже по-малко число.

Претоварване на косачката

За да избегнете повреда поради претоварване, не се опитвайте да отнемате твърде много трева едновременно. Забавете хода на косенето или увеличете височината на рязане.

Съвети за косене (фиг. T)

 **ПРЕДУПРЕЖДЕНИЕ:** **ВИНАГИ ИНСПЕКТИРАЙТЕ ЗОНАТА, КЪДЕТО ЩЕ СЕ ИЗПОЛЗВА КОСАЧКАТА, И ПРЕМАХВАЙТЕ ВСИЧКИ КАМЪНИ, КОИТО МОГАТ ДА БЪДАТ ИЗХВЪРЛЕНИ ОТ ВЪРТЯЩОТО СЕ ОСТРИЕ.**

 **ПРЕДУПРЕЖДЕНИЕ:** Работете напречно на склоновете, никога нагоре или надолу. Бъдете изключително внимателни, когато промените посоката по склоновете. Не косете прекалено стръмни склонове (над 15 градуса). Винаги стойте стабилно на кратката си.

- Освобождавайте превключвателната дръжка **(8)**, за изключване на косачката, когато пресичате зона с чакъл (могат да се бъдат изхвърлени камъни от острието).
- Настройте косачката на най-голяма височина на косене, когато косите по неравен терен или във високи тревы. Отнемането на твърде много трева едновременно може да причини претоварване и спиране на двигателя.
- Ако по време на сезон с бърз растеж се използва чувал за събиране на трева **(22)**, тревата може да запушва отвора за разтоварване. Освободете превключвателната дръжка за изключване на косачката и извадете предпазния ключ **(6)** и батерията **(26)**. Отстранете торбата за събиране на трева **(22)** и разклатете тревата надолу към задния край на торбата. Също така почистете трева или остатъци, които могат да бъдат захванати около отвора за изпразване. Поставете отново торбата за събиране на трева **(22)**.
- Ако косачката започне да вибрира необичайно, освободете превключвателната дръжка за изключване на косачката и извадете предпазния ключ и батерията. Незабавно проверете причината. Вибрацията е предупреждение за проблем. Не работете с косачката, докато не бъде направена сервизна проверка.
- За най-добри резултати при рязане, поддържайте ножовете наточени и балансирани.
- Проверявайте и старателно почиствайте косачката след всяка употреба. Тесте със запечена трева ще влоши производителността.
- Винаги освобождавайте превключвателната дръжка, за да изключите косачката, извадете обезопасителния ключ и батерията, когато я оставяте без надзор дори за кратък период от време.

Следните предложения ще ви помогнат да получите оптимално време за работа от вашата акумулаторна косачка:

- Забавяйте скоростта на рязане в райони, където тревата е особено дълга или гъста.
- Избягвайте да косите, когато тревата е мокра от дъжд или роса.
- Често косете тревните площи, особено по време на високи периоди на растеж.

ЗАБЕЛЕЖКА: Препоръчително е вашата батерия да бъде презаредена след всяка употреба, за да удължите живота на батерията. Честото зареждане няма да навреди на батерията и ще гарантира, че батерията е напълно заредена и готова за следващата ѝ употреба.

ЗАБЕЛЕЖКА: Съхраняването на батерията, която не е напълно заредена, ще съкрати живота ѝ.

ПОДДРЪЖКА

Този продукт е създаден за продължителна и дългосрочна работа с минимална поддръжка. Продължителната ефективна работа зависи от правилната грижа и редовното почистване.



ОПАСНОСТ: За да намалите риска от сериозни наранявания, изключете устройството и извадете предпазния ключ и батерията, преди да извършите каквито и да било настройки или премахване/инсталиране на приставки или аксесоари. Неволно стартиране може да причини нараняване.

Зарядното устройство и акумулаторният пакет не могат да се сервизират.

Допълнителни аксесоари



ПРЕДУПРЕЖДЕНИЕ: Понеже с този инструмент не са тествани аксесоари, различни от предложените от DEWALT, използването на такива аксесоари с този инструмент може да е опасно. За да намалите риска от нараняване, с този продукт трябва да се използват само аксесоари, препоръчани от DEWALT.

Посъветвайте се с вашия доставчик за по-подробна информация относно подходящите аксесоари.

Сваляне и монтаж на ножовете (фиг.

X-DD)



ОПАСНОСТ: РИСК ОТ НАРАНЯВАНЕ. КОГАТО СГЛОБЯВАТЕ СИСТЕМАТА ОТ ОСТРИЕТА, ВНИМАВАЙТЕ ВСЯКА ЧАСТ ДА Е МОНТИРАНА ПРАВИЛНО, КАКТО Е ОПИСАНО ПО-ДОЛУ. НЕПРАВИЛНО СГЛОБЯВАНЕ НА ОСТРИЕТА ИЛИ ДРУГИ ЧАСТИ НА СИСТЕМАТА ОТ ОСТРИЕТА МОЖЕ ДА ПРИЧИНИ СЕРИОЗНО НАРАНЯВАНЕ.



ОПАСНОСТ: За да намалите риска от сериозно нараняване, изключете уреда, извадете ключа за безопасност и батериите, преди да правите каквито и да е настройки или да премахвате/инсталирате приставки или аксесоари. Едно

нежелано задействане на инструмента може да предизвика наранявания.

Резервните остриета се предлагат от най-близкия оторизиран сервизен център. Тази косачка изисква резервни остриета: DT20902.

Отрежете парче дърво с размери 38 mm x 89 mm (42 (около 61 cm дължина), за да предпазите остриетата от завъртане, когато отстранявате болта на сглобката на острието (43).



ПРЕДУПРЕЖДЕНИЕ: Носете ръкавици и правилна защита на очите. Обърнете косачката на едната ѝ страна. Пазете се от остриите ръбове на остриетата.

1. Поставете косачката настрани, с две колела на земята.
2. Позиционирайте дървената греда с размери 38 mm x 89 mm (42 между модула на острието (47) и външния ръб на палубата, както е показано на фиг. X, за да предпазите остриетата от завъртане.
3. Развийте и свалете монтажния болт на острието (43) обратно на часовниковата стрелка с 14 mm (9/16") гаечен ключ (44 (не е включен), както е показано на фиг. X, Y.
4. Отстранете шпонковия дистанционер (45) и модула на острието (47) от вала на острието (49).
5. Закрепете модула на острието (47) в менгеме (34), както е показано на фиг. Z.
6. Развийте четирите гайки (51) обратно на часовниковата стрелка с 14 mm (9/16") гаечен ключ (44 (не е включен), както е показано на фиг. Z. Първо развийте двете гайки на ножа (51) за нож (1) (52) и свалете ножа (1). След това развийте двете гайки на ножа (51) за нож (2) (53) и издърпайте нож (2) от главината на ножа (48).

ЗАБЕЛЕЖКА: Ножовете на косачката (52) и (53) имат шпонкови монтажни отвори (55), които им позволяват да бъдат монтирани само върху главината на ножа (48) в правилната ориентация.

7. Проверете всички части за повреда и сменете при необходимост.
8. Инсталирайте заточени или нови остриета върху главината на острието (48), както е показано на фиг. AA, BB.
9. Нож (2) (53) се монтира първо, като отворите за болтовете се подравняват с външните шпилки на острието (56) и шпонковия монтажен отвор (55) на главината на острието (48), както е показано на фиг. AA.

ЗАБЕЛЕЖКА: Уверете се, че монтажният отвор с шпонка (55) влиза в шпонката (57) на главината на ножа (48), както е показано на фиг. AA. Ключът (57) трябва да се гордее с острието (2) (53).

10. Нож (1) (52) се монтира второ, като отворите за болтовете се подравняват с вътрешните шпилки на острието (58) и шпонковия монтажен отвор (55) на главината на острието (48), както е показано на фиг. BB.

ЗАБЕЛЕЖКА: Уверете се, че монтажният отвор с шпонка (55) влиза в шпонката (57) на главината на ножа (48), и седи на едно ниво, както е показано на фиг. BB.

ЗАБЕЛЕЖКА: Ако острие (1) (52) не е изравнено с

шпонката 57 на главината на острието 48, тогава остриетата са монтирани в неправилен ред и трябва да бъдат обърнати.

11. Навийте четирите гайки на острието 51 върху шпилките на острието 56 и 58, както е показано на фиг. AA, BB. Затегнете ръчно четирите гайки с ножове 51.
ЗАБЕЛЕЖКА: Когато сменят заточени или нови ножове на главината на ножа 48, уверете се, че долната част на ножа, отбелязана със **Страната на тревата** ще бъде обърната към земята, когато косачката се върне в нормалното си изправено положение.
12. Закрепете модула на острието 47 в менгеме 34. Затегнете четирите гайки 51 по посока на часовниковата стрелка с 14 mm (9/16") гаечен ключ 44 (не е включен). Затегнете четирите гайки на ножа 51 към 18-27 Nm (13-20 ft-lbs).
13. В този ред монтирайте склобката на ножа 47 и шпонковия дистанционер 45 върху вала на ножа 49, както е показано на фиг. CC.
ЗАБЕЛЕЖКА: Подравнете шпонките 46 на шпонковия дистанционер 45 със слотовете за ключове 60 на вала на острието 49, както е показано на фиг. CC.
14. Поставете монтажния болт на острието 43 и го затегнете на ръка.
15. Позиционирайте дървената греда с размери 38 mm x 89 mm 42 между модула на острието 47 и външния ръб на палубата, както е показано на фиг. DD, за да предпазите остриетата от завъртане.
16. Затегнете напълно монтажния болт на острието 43 с помощта на 14 mm (9/16") гаечен ключ 44 (не е включен). Затегнете монтажния болт на острието 43 до 50-68 Nm (37-50 ft-lbs).
17. Върнете косачката в нормалното  изправено положение.

Заточване на острието (Фиг. EE)

ПОДДЪРЖАЙТЕ ОСТРИЕТО ДОБРЕ НАТОЧЕНО ЗА МАКСИМАЛНА ПРОИЗВОДИТЕЛНОСТ НА КОСАЧКАТА. ЗАТЪПЕНОТО ОСТРИЕ НЕ МОЖЕ ДА КОСИ ДОБРЕ ТРЕВАТА.

 **ПРЕДУПРЕЖДЕНИЕ:** Използвайте ръкавици правилна защита за очите, докато сваляте, точите и монтирате остриетата. Уверете се, че предпазният ключ и батериите са отстранени.

Заточването на остриетата два пъти по време на сезона за косене обикновено е достатъчно при нормални обстоятелства. Пясъкът изтъпява острието бързо. Ако вашата ливада е с пясъчлива почва, ще е необходимо по-често заточване. **НЕЗАБАВНО СМЕНЕТЕ ОГЪНАТИЕ ИЛИ ПОВРЕДЕНИ ОСТРИЕТА.**

Когато заточвате острие:

- Уверете се, че острието остава балансирано.
- Заточете остриетата до оригиналния ъгъл на рязане.
- Заточвайте режещите ръбове от двата края на острието, отнемете еднакво количество материал от двата края.

За наточване на острието в менгеме (фиг. EE)

1. Уверете се, че предпазната дръжка е освободена, остриетата са спрели и предпазният ключ и батериите са отстранени, преди да извадите остриетата.
2. Извадете остриетата от косачката. Вижте инструкциите за **Монтаж и демонтаж на остриета.**
3. Поставете здраво острието 52 или 53 в менгеме 34.
4. Носете правилна защита за очите и ръкавици и бъдете внимателни да не се порежете.
5. Изпилете внимателно режещите ръбове на острието с пила с фини зъби 54 (не е включена) или камък за заточване (не е включен), като поддържате ъгъла на оригиналния режещ ръб.
6. Проверете баланса на острието. Вижте инструкциите за **Балансиране на острието.**
7. Сменете остриетата на косачката и затегнете здраво.

Балансиране на острието (фиг. EE, FF)

Проверете баланса на всяко острие 52 или 53 като поставите монтажния отвор с ключ 55 върху пирон или кръгла отвертка 59, захранати хоризонтално в менгеме 34. Ако и двата края на острието се въртят надолу, подайте по острия ръб на този падащ край. Острието е правилно балансирано, когато никои от краищата му не пада надолу.

Почистване (Фиг. A)

 **ПРЕДУПРЕЖДЕНИЕ:** Издухвайте мръсотията и прах от всички отвори за въздух с чист, сух въздух поне веднъж седмично. За да сведете до минимум риска от нараняване на очите, винаги носете одобрени предпазни средства за очите и одобрена противопрахова маска, когато извършвате тази процедура.

 **ПРЕДУПРЕЖДЕНИЕ:** Никога не използвайте разтворители или други химикали за почистване на неметалните части на инструмента. Тези химикали могат да влошат качеството на пластмасовите материали, използвани за тези части. Използвайте намокрена с вода и мек сапун кърпа. Никога не допускате влизането на течности в инструмента; никога не потапяйте в течност, която и да е част на инструмента.

- Освободете превключвателната дръжка 8 за изключване на косачката, изчакайте острието да спре.
- Извадете батериите и предпазния ключ.
- Изчистете всякакви остатъци, които може да са се натрупали от долната страна на корпуса. Не пръскайте с вода или други течности.
- След няколко употреби, проверете затягането на всички открити крепежни елементи.

Корозия (фиг. A)

Торове и други градински химикали съдържат вещества, които значително ускоряват корозията на металите. Ако

косите на места, в които се използват торове или химикали, косачката трябва да се почисти веднага след това, както следва:

Освободете превключвателната дръжка **8** за изключване на косачката и извадете предпазния ключ. Избършете всички открити части с влажна кърпа.



ВНИМАНИЕ: Не изливайте и не пръскайте вода върху косачката в опит да я почистите. Не съхранявайте инструмент върху или в близост до торове или химикали. Такова съхранение може да причини бърза корозия.

Смазване

Вашият електроинструмент трябва да се смазва допълнително.

Защита на околната среда



Разделно събиране. Продуктите и батериите, отбелязани с този символ не трябва да се изхвърлят с битовите отпадъци.

Продуктите и батериите съдържат материали, които могат да бъдат възстановени или рециклирани, което намаляване търсенето на суровини. Моля, рециклирайте електрически продукти и батериите в съответствие с местните разпоредби. Повече информация можете да намерите на www.2helpU.com.

Презареждащ се акумулаторен пакет

Този акумулаторен пакет с продължителен живот трябва да се презареди, когато вече не може да отдава достатъчно мощност при работи, при които преди е работел с лекота. В края на своя техничен живот, го изхвърлете с внимание за околната среда:

- Напълно изтощете батерийния пакет, след това го свалете от инструмента.
- Li-Ion клетки могат да се рециклират. Занесете ги на своя дилър или на местната станция за рециклиране. Събраните акумулаторни пакети ще бъдат рециклирани или изхвърлени подходящо.

Stanley Black & Decker
Phoenicia Business Center
Strada Turturelelor, nr 11A, Etaj 6, Modul 15,
Sector 3 Bucuresti
Telefon: +4021.320.61.04/05

РЪКОВОДСТВО ЗА ОТСТРАНЯВАНЕ НА ПРОБЛЕМИ



ОПАСНОСТ: За да се намали риска от сериозно нараняване, изключете уреда и свалете батерията преди да регулирате или свалите/поставяте представки или аксесоари. Едно нежелано задействане на инструмента може да предизвика наранявания.

За съдействие с вашия продукт се обадете на местния оторизиран сервизен център на DEWALT.

ПРОБЛЕМ	РЕШЕНИЕ
Косачката не работи, когато превключвателната дръжка е активирана	<p>Проверете, за да се уверите, че ключът за безопасност е поставен и е напълно поставен и че бутонът за захранване е натиснат.</p> <p>Освободете предпазната дръжка. Изключете косачката. Извадете ключа за безопасност и батерията. Обърнете косачката и проверете дали остриетата се въртят свободно.</p> <p>Проверете дали кушината на батерията не съдържа отпадъци и дали е свързана правилно.</p> <p>Напълно заредена ли е батерията? Натиснете бутона за състояние на зареждане.</p> <p>Ако индикаторът за сгъване на дръжката свети 15 вижте раздела Повдигане на дръжката с едно докосване в това ръководство.</p>
Моторът на ножа спира по време на косене	<p>Освободете предпазната дръжка. Изключете косачката. Извадете ключа за безопасност и батерията. Обърнете косачката и проверете дали остриетата се въртят свободно.</p> <p>Увеличете височината на рязане на колелата до най-високата позиция и започнете да косите.</p> <p>Проверете дали кушината на батерията не съдържа отпадъци.</p> <p>Напълно заредена ли е батерията? Натиснете бутона за състояние на зареждане.</p> <p>Избягвайте претоварване на косачката. Забавете косенето или увеличете височината на рязане.</p> <p>Ако индикаторът за прегряване 13 свети, оставете батерията и косачката да се охладят. Когато се охладят, рестартирайте косачката и продължете рязането с по-висока косачка.</p>
Дръжката с едно докосване 1 няма да се заключи в позиция за съхранение	<p>Уверете се, че двете ключалки за съхранение 30 в долната част на тръбите на дръжката с едно докосване 1 изскочат навън, преди да спуснете дръжката с едно докосване 1 в позиция за съхранение.</p> <p>Основната ръкохватка 4 трябва да захване напълно прозрачните на дръжката 29. Ако не са захванати, както е показано на Фиг. G, натиснете основната ръкохватка 4 към опората на дръжката 2, докато чуете две звукови щраквания и двете страни на прозрачните на дръжката 29 се затворят, както е показано на Фиг. H.</p>
Самозадвижващият се двигател спира по време на работа	<p>Изключете захранването на самоуправляващата се косачка.</p> <p>Почистете корпуса на самозадвижващия мотор от отпадъци.</p> <p>Проверете дали колелата се въртят свободно.</p>
Косачката работи, но производителността на рязане е незадоволителна или не реже цялата тревна площ.	<p>Напълно заредена ли е батерията? Натиснете бутона за състояние на зареждане.</p> <p>Освободете превключвателната дръжка за изключване на косачката. Извадете ключа за безопасност и батерията. Обърнете косачката и проверете:</p> <ul style="list-style-type: none"> • Острота на остриетата - Поддържайте остриетата остри. • Проверете разтоварващия отвор за запушване. <p>Височината на колелата може да е твърде ниска за състоянието на тревата. Увеличете височината на рязане.</p> <p>Индикаторът за заточване на острието 16 ще светне, когато остриетата се нуждаят от обслужване. Наточете или сменете остриетата, вижте раздела Заточване на острието в това ръководство.</p>
Косачката се бута много трудно	<p>Освободете превключвателната дръжка за изключване на косачката. Извадете ключа за безопасност и батерията. Увеличете височината на рязане, за да намалите влаченето на корпуса по тревата. Проверете свободното въртене на всяко колело.</p> <p>Ако индикаторът за прегряване 13 свети, оставете батерията и косачката да се охладят. Когато се охладят, рестартирайте косачката и продължете рязането с по-висока косачка.</p>
Косачката е необичайно шумна и вибрира.	<p>Освободете превключвателната дръжка за изключване на косачката. Извадете ключа за безопасност и батерията. Обърнете косачката настрана и проверете острието, за да се уверите, че не е огънато или повредено. Ако острието е повредено, сменете го с резервно острие на DEWALT. Ако долната страна на корпуса е повредена, изпратете косачката на упълномощен сервизен център на DEWALT.</p> <p>Ако няма видима повреда на острието и косачката продължава да вибрира: Освободете превключвателната дръжка за изключване на косачката. Извадете ключа за безопасност и батерията. Разглобете цялото устройство на острието, както е описано в раздел Монтаж и демонтаж на острие. Свалете евентуалните остатъци и почистете всеки детайл. Разглобете всеки детайл, както е описано в раздел Монтаж и демонтаж на острие. Ако косачката продължава да вибрира, я предайте на упълномощен сервизен център на DEWALT.</p>
Косачката не събира окосена трева с чувала.	<p>Изходът е запушен. Освободете превключвателната дръжка за изключване на косачката. Извадете ключа за безопасност и батерията. Почистете изхода от окосената трева.</p> <p>Намалете височината на рязане на колелата до най-късата дължина за рязане.</p> <p>Чувалът е пълен. Изпразвайте чувала по-често.</p>